

Pardubický kraj

Komenského náměstí 125, Pardubice 532 11

VÝZVA

k předložení nabídky

na veřejnou zakázku malého rozsahu

Zadavatel - Pardubický kraj tímto vyzývá k podání nabídky na veřejnou zakázku malého rozsahu

Dodávka nábytku pro Dětský domov Pardubice – areál Ke Tvrzi

1. Identifikační údaje zadavatele

Název: Pardubický kraj
Právní forma: Veřejnoprávní korporace
Sídlo: Komenského náměstí 125, 532 11 Pardubice
IČO: 708 92 822
DIČ: CZ70892822
Zastoupen: JUDr. Martinem Netolickým, Ph.D., hejtmanem Pardubického kraje
Kontaktní osoba: Ing. Veronika Fejtová, oddělení veřejných zakázek
Tel: +420 466 026 491
E-mail: veronika.fejtova@pardubickykraj.cz

Profil zadavatele a místo přístupu k zadávací dokumentaci:

https://zakazky.pardubickykraj.cz/profile_display_2.html
<https://zakazky.pardubickykraj.cz/vz00005836>

Systémové číslo veřejné zakázky na profilu: P25V00000607

Zakázka je zadávána v certifikovaném elektronickém nástroji E-ZAK, který je dostupný na <https://zakazky.pardubickykraj.cz/>.

2. Informace o druhu a předmětu veřejné zakázky, předpokládaná hodnota

Předmětem plnění je dodávka nábytku a vestavných spotřebičů pro Dětský domov Pardubice. Předmět zakázky je blíže specifikován v příloze č. 3 (Položkový rozpočet) a č. 4 (Technická dokumentace).

Předpokládaná hodnota veřejné zakázky 1 670 000 Kč bez DPH.

Zadávání této zakázky nepodléhá zákonu č. 134/2016 Sb., o zadávání veřejných zakázek (dále jen „zákon“), vyjma povinnosti zadavatele postupovat v souladu se zásadami transparentnosti, přiměřenosti, rovného zacházení, zákazu diskriminace a aspektů odpovědného zadávání.

3. Lhůta, forma a způsob podání nabídek, komunikace

Lhůta pro podání nabídek trvá nejpozději do **10. 12. 2025 do 10:00 hod.**

Forma a způsob podání nabídek

Zadavatel stanovil pouze elektronickou formu nabídek. Nabídky se po registraci dodavatele podávají výhradně prostřednictvím elektronického nástroje E-ZAK (<https://zakazky.pardubickykraj.cz/>), a to vložení elektronické podoby nabídky přes odkaz „poslat nabídku“ na kartě této veřejné zakázky.

Komunikace

Veškeré úkony ve výběrovém řízení a veškerá komunikace probíhají elektronicky, zásadně prostřednictvím elektronického nástroje E-ZAK, datové schránky a e-mailu. Dodavatel je povinen provést **registraci v elektronickém nástroji**.

Podrobné informace o ovládání systému naleznete v uživatelské příručce a manuálu appletu elektronického podpisu.

Vzhledem k elektronické podobě nabídek neprobíhá veřejné otevírání nabídek.

4. Požadavky na zpracování nabídek

Nabídky se podávají písemně pouze v elektronické podobě.

Nabídka musí být předložena v českém jazyce. Zadavatel připouští použití rovněž anglického jazyka v částech nabídky, kde bude účastník používat odborné termíny a názvosloví týkající se technické specifikace a popisu nabízeného předmětu plnění.

Nabídka musí obsahovat níže uvedené údaje. Zadavatel doporučuje členění podle následujících bodů:

- Vyplněný formulář nabídky (příloha č. 1).
- Položkový rozpočet (příloha č. 3).

5. Požadavky na zpracování nabídkové ceny

Nabídkovou cenu dodavatel uvede v Položkovém rozpočtu (příloha č. 3 výzvy) ve sloupci E podbarveném žlutě. Cena včetně DPH je cenou nejvýše přípustnou a zahrnuje v souladu s požadovanou specifikací dodávky veškeré náklady dodavatele vzniklé v souvislosti s realizací předmětu veřejné zakázky.

Nebude-li součástí nabídky dodavatele údaj o nabídkové ceně, bude dodavatel vyloučen z účasti na výběrovém řízení.

6. Pravidla pro hodnocení nabídek

Nabídky budou hodnoceny podle jejich ekonomické výhodnosti, a to podle **nejnižší celkové nabídkové ceny včetně DPH**, kdy jako nejvýhodnější nabídka bude považována nabídka s nejnižší celkovou nabídkovou cenou.

Dodavatel musí v nabídce předložit vyplněný položkový rozpočet, respektive údaj o nabídkové ceně jako jediné kritérium rozhodné pro hodnocení nabídek. Jeho pozdější doplňování je nepřípustné.

7. Požadavky na prokázání splnění kvalifikace

7.1. Zakázku může plnit dodavatel, který

- a) nebyl v zemi svého sídla v posledních 5 letech před zahájením výběrového řízení pravomocně odsouzen pro trestný čin uvedený v příloze č. 3 k ZZVZ nebo obdobný trestný čin podle právního řádu země sídla dodavatele; k zahlazeným odsouzením se

nepřihlíží; je-li dodavatelem právnická osoba, musí podmínku podle tohoto odstavce splňovat tato právnická osoba a zároveň každý člen statutárního orgánu; je-li členem statutárního orgánu dodavatele právnická osoba, musí podmínku podle tohoto odstavce splňovat tato právnická osoba, každý člen statutárního orgánu této právnické osoby a osoba zastupující tuto právnickou osobu v statutárním orgánu dodavatele,

- b) nemá v České republice nebo v zemi svého sídla v evidenci daní zachycen splatný daňový nedoplatek,
- c) nemá v České republice nebo v zemi svého sídla splatný nedoplatek na pojistném nebo na penále na veřejné zdravotní pojištění,
- d) nemá v České republice nebo v zemi svého sídla splatný nedoplatek na pojistném nebo na penále na sociální zabezpečení a příspěvku na státní politiku zaměstnanosti,
- e) není v likvidaci, proti němu nebylo vydáno rozhodnutí o úpadku, vůči němuž nebyla nařízena nucená správa podle jiného právního předpisu nebo v obdobné situaci podle právního řádu země sídla dodavatele,
- f) není obchodní společností, ve které veřejný funkcionář uvedený v § 2 odst. 1 písm. c) zák. č. 159/2006 Sb., o střetu zájmů, v platném znění nebo jím ovládaná osoba vlastní podíl představující alespoň 25 % účasti společníka v obchodní společnosti,
- g) neprokazuje kvalifikaci prostřednictvím osoby uvedené v bodě f).
- h) není dodavatelem, který je:
 - ruským státním příslušníkem, fyzická či právnická osoba nebo subjekt či orgán se sídlem v Rusku,
 - právnickou osobou, subjektem nebo orgánem, který je z více než 50 % přímo či nepřímo vlastněn některým ze subjektů uvedených v písmeni a) výše, nebo
 - fyzickou nebo právnickou osobou, subjektem nebo orgánem, které jedná jménem nebo na pokyn některého ze subjektů uvedených v písmeni a) nebo b) výše,a to včetně subdodavatelů, dodavatelů nebo subjektů, jejichž způsobilost je využívána ve smyslu směrnic o zadávání veřejných zakázek, pokud představují více než 10 % hodnoty zakázky, nebo společně s nimi.
- i) Není subjektem zahrnutým do sankčních seznamů dle nařízení Rady (EU) či takovou osobou vlastněn, držen nebo ovládan.

7.2. Dodavatel dále doloží:

7.2.1. Doklad o oprávnění k podnikání odpovídajícímu předmětu veřejné zakázky, tj. alespoň doklad prokazující příslušné živnostenské oprávnění „Výroba, obchod a služby neuvedené v přílohách 1 až 3 živnostenského zákona“.

7.2.2. Seznám významných dodávek

Rozsah a způsob prokázání požadovaných informací a dokladů:

K prokázání této části kvalifikace dodavatel doloží **seznam 2 významných dodávek** (referencí) poskytnutých za poslední 3 roky před zahájením tohoto výběrového řízení. Dodavatel předloží formou čestného prohlášení seznam významných dodávek s uvedením jejich stručného popisu, finančního rozsahu, termínu realizace a identifikace objednatele (viz formulář nabídky).

Minimální úroveň:

Dodavatel prokáže toto kvalifikační kritérium, pokud v posledních 3 letech ode dne zahájení výběrového řízení realizoval alespoň 2 referenční dodávky, jejichž předmětem byla dodávka a montáž nábytku, každou v objemu min. 800 000 Kč bez DPH. Zadavatel upřesňuje, že pro účely prokázání této části kvalifikace musí být v tomto období dodávka dokončena, tedy např. závazně akceptována objednatelem.

7.3. Způsob doložení

K prokázání splnění předpokladů dle bodu 7.1. a 7.2. této výzvy postačí předložení čestného prohlášení dodavatele (viz formulář nabídky).

8. Obchodní a platební podmínky

8.1. Dodavatel je povinen respektovat obchodní a platební podmínky uvedené v návrhu smlouvy, který tvoří přílohu č. 2 této výzvy.

8.2. Zadavatel stanoví, že součástí nabídky dodavatele nebude podepsaný návrh smlouvy, ale pouze akceptace smluvních a obchodních podmínek. Zadavatel nabízí ke splnění tohoto požadavku vzorové čestné prohlášení (viz formulář nabídky).

S vybraným dodavatelem pak bude uzavřena smlouva v souladu s návrhem smlouvy uvedeným ve výzvě a akceptací dodavatele, a to zásadně v elektronické podobě.

9. Technické podmínky

Technické podmínky vymezující předmět veřejné zakázky jsou uvedeny v návrhu smlouvy, v položkovém rozpočtu a technické dokumentaci.

10. Doba a místo plnění zakázky

Termín plnění: Příprava dodávky bude zahájena po účinnosti smlouvy. Termín přeměření místa plnění je dodavatel povinen dohodnout s objednatelem tak, aby nebylo bráněno řádnému provádění stavby, do které bude vnitřní vybavení dodáváno. Úplné předání místa plnění pro instalaci vybavení bude následovat po dokončení stavby, vyjma kuchyně (pol. č. 15), kterou je možné dodat již od začátku února 2026.

Předpokládaný termín dokončení stavby je stanoven na 09. 03. 2026.

Termín pro dodání předmětu plnění je nejpozději do 31. 03. 2026

Místo dodání: Areál Ke Tvrzi 235, Pardubice 530 03

11. Vysvětlení zadávací dokumentace

Dodavatel je oprávněn písemně požádat kontaktní osobu uvedenou v bodě 1 této výzvy o vysvětlení podmínek veřejné zakázky. Písemná žádost musí být zadavateli doručena nejpozději 4 pracovní dny před uplynutím lhůty pro podání nabídek. Zadavatel je povinen odeslat vysvětlení k zadávacím podmínkám případně související dokumenty nejpozději do 2 pracovních dnů po doručení písemné žádosti.

12. Další podmínky

12.1. Zadavatel stanoví dodavateli smluvní povinnost dodržet u použitých obalů recyklovatelný materiál, nebo materiál z obnovitelných zdrojů, nebo obalový systém pro opakované použití. Všechny obalové materiály musí být dále snadno ručně oddělitelné na části tvořené jedním materiálem.

12.2. Zadavatel požaduje, aby vybraný dodavatel nejpozději v den podpisu smlouvy předložil zadavateli pojistnou smlouvu, jejímž předmětem je pojištění odpovědnosti za škodu způsobenou dodavatelem třetí osobě s minimálním pojistným plněním ve výši 750 000 Kč.

13. Zadavatel si vyhrazuje právo

- zrušit výběrové řízení bez uvedení důvodu, nejpozději však do uzavření smlouvy,
- upřesnit podmínky zakázky,
- vyloučit z výběrového řízení dodavatele, jehož nabídka nebude splňovat podmínky stanovené ve výzvě,
- vyžádat si od dodavatele písemné doplnění nabídky a ověřit si informace uvedené dodavatelem v nabídce,

- nehradit náklady, které dodavateli vznikly v souvislosti s podáním nabídky,
- uzavřít smlouvu s dodavatelem, který se umístí jako druhý v pořadí, pokud vítězný dodavatel odmítne poskytnout potřebnou součinnost vedoucí k uzavření smlouvy nebo s dodavatelem, který se umístí jako třetí v pořadí, pokud v pořadí druhý dodavatel odmítne poskytnout potřebnou součinnost vedoucí k uzavření smlouvy.

14. Přílohy:

- Příloha č. 1: Formulář nabídky
- Příloha č. 2: Návrh smlouvy
- Příloha č. 3: Položkový rozpočet
- Příloha č. 4: Technická dokumentace

Mgr. Pavel Menšíl
vedoucí kanceláře ředitele úřadu
pověřený hejtmanem

schváleno usnesením Rady Pardubického kraje dne 24. 11. 2025, č. R/718/25

1.1. Název veřejné zakázky	Dodávka nábytku pro Dětský domov Pardubice – areál Ke Tvrzi
1.2. Identifikační údaje o zadavateli Název Sídlo IČO	Pardubický kraj
	Komenského nám. 125, 532 11 Pardubice
	708 92 822
1.3. Druh veřejné zakázky	dodávky
1.4. Forma zadávacího řízení	Veřejná zakázka malého rozsahu
1.5. Systémové číslo profilu	P25V00000607

Zadavatel poskytuje pro potřeby dodavatele vzory potřebných prohlášení ke splnění požadavků uvedených ve výzvě čj. KUPA-22342/2025-1 na předmětnou veřejnou zakázku.

Formulář nabídky	
Název veřejné zakázky	
Dodávka nábytku pro Dětský domov Pardubice – areál Ke Tvrzi	
Identifikační a kontaktní údaje dodavatele	
Obchodní firma	(doplň dodavatel)
IČO	(doplň dodavatel)
Sídlo	(doplň dodavatel)
Číslo účtu	(doplň dodavatel)
Kontaktní osoba	(doplň dodavatel)
E-mail	(doplň dodavatel)
Telefon	(doplň dodavatel)
Osoba oprávněná jednat za dodavatele	
Jméno, příjmení	(doplň dodavatel)
Funkce	(doplň dodavatel)
Čestné prohlášení o splnění podmínek kvalifikace dle bodu 7.1. výzvy k podání nabídek	
<p>Pro účely výběrového řízení na shora uvedenou veřejnou zakázku prohlašuji, že shora uvedený dodavatel:</p> <p>a) nebyl v zemi svého sídla v posledních 5 letech před zahájením výběrového řízení pravomocně odsouzen pro trestný čin uvedený v příloze č. 3 k ZZVZ nebo obdobný trestný čin podle právního řádu země sídla dodavatele; k zahlázeným odsouzením se nepřihlíží; <i>je-li dodavatelem právnická osoba, musí podmínku podle tohoto odstavce splňovat tato právnická osoba a zároveň každý člen statutárního orgánu; je-li členem statutárního orgánu dodavatele právnická osoba, musí podmínku podle tohoto odstavce splňovat tato právnická osoba, každý člen statutárního orgánu této právnické osoby a osoba zastupující tuto právnickou osobu v statutárním orgánu dodavatele,</i></p> <p>b) nemá v České republice nebo v zemi svého sídla v evidenci daní zachycen splatný daňový nedoplatek,</p> <p>c) nemá v České republice nebo v zemi svého sídla splatný nedoplatek na pojistném nebo na penále na veřejné zdravotní pojištění,</p> <p>d) nemá v České republice nebo v zemi svého sídla splatný nedoplatek na pojistném nebo na penále na sociální zabezpečení a příspěvku na státní politiku zaměstnanosti,</p> <p>e) není v likvidaci, proti němu nebylo vydáno rozhodnutí o úpadku, vůči němuž nebyla nařízena nucená správa podle jiného právního předpisu nebo v obdobné situaci podle právního řádu země sídla dodavatele,</p> <p>f) není obchodní společností, ve které veřejný funkcionář uvedený v § 2 odst. 1 písm.</p>	

c) zák. č. 159/2006 Sb., o střetu zájmů, v platném znění nebo jím ovládaná osoba vlastní podíl představující alespoň 25 % účasti společníka v obchodní společnosti,

g) neprokazuje kvalifikaci prostřednictvím osoby uvedené v bodě f).

h) není dodavatelem, který je:

- ruským státním příslušníkem, fyzická či právnická osoba nebo subjekt či orgán se sídlem v Rusku,
- právnickou osobou, subjektem nebo orgánem, který je z více než 50 % přímo či nepřímo vlastněn některým ze subjektů uvedených v písmeni a) výše, nebo
- fyzickou nebo právnickou osobou, subjektem nebo orgánem, které jednají jménem nebo na pokyn některého ze subjektů uvedených v písmeni a) nebo b) výše,

a to včetně subdodavatelů, dodavatelů nebo subjektů, jejichž způsobilost je využívána ve smyslu směrnic o zadávání veřejných zakázek, pokud představují více než 10 % hodnoty zakázky, nebo společně s nimi.

i) Není subjektem zahrnutým do sankčních seznamů dle nařízení Rady (EU) či takovou osobou vlastněn, držen nebo ovládán.

Seznam významných dodávek dodavatele dle bodu 7.2.2. výzvy

1.	Název a stručný popis předmětu plnění dodávky	(doplň dodavatel)
	Termín realizace dodávky	(doplň dodavatel)
	Rozsah (v Kč bez DPH)	(doplň dodavatel)
	Identifikace objednatele dodávky	(doplň dodavatel)
	Kontaktní osoba objednatele vč. kontaktu na ni	(doplň dodavatel)
2.	Název a stručný popis předmětu plnění dodávky	(doplň dodavatel)
	Termín realizace dodávky	(doplň dodavatel)
	Rozsah (v Kč bez DPH)	(doplň dodavatel)
	Identifikace objednatele dodávky	(doplň dodavatel)
	Kontaktní osoba objednatele vč. kontaktu na ni	(doplň dodavatel)

Souhlas se smluvními a obchodními podmínkami

Pro účely výběrového řízení na shora uvedenou veřejnou zakázku prohlašuji, že shora uvedený dodavatel souhlasí se smluvními a obchodními podmínkami, které byly součástí výzvy k podání nabídek, č. j. KUPA-22342/2025-1, a že v případě, kdy bude vybraným dodavatelem, uzavře smlouvu v souladu s takto stanovenými podmínkami.

Smlouva č. (doplňí zadavatel)

„Dodávka nábytku pro DD Pardubice – areál Ke Tvrzi“

uzavřená podle ust. § 2085 a násl. zákona č. 89/2012 Sb., občanský zákoník, ve znění pozdějších předpisů

Smluvní strany

1. Objednatel: Pardubický kraj

Komenského náměstí 125

532 11 Pardubice

IČO: 708 92 822

DIČ: CZ70892822

Zastoupen: JUDr. Martinem Netolickým, Ph.D., hejtnanem Pardubického kraje

Bankovní spojení: ČSOB, a.s., pobočka Pardubice

č. účtu: 197852812/0300

Osoby oprávněné jednat ve věcech technických, k podpisu protokolu o předání a převzetí dodávky: Kateřina Fialová (ředitelka DD), tel. 466 611 470, e-mail: reditelka@ddpardubice.cz, Veronika Víšková (Pk ORI), tel: 466 026 648, e-mail veronika.viskova@pardubickykraj.cz nebo Veronika Vacková (Pk OŠ), tel: 466 026 228, e-mail: veronika.vackova@pardubickykraj.cz

2. Dodavatel: **bude doplněno**

IČO: **bude doplněno**

DIČ: **bude doplněno**

Zastoupen: **bude doplněno**

Zápis v OR: **bude doplněno**

Bankovní spojení: **bude doplněno**

č. účtu: **bude doplněno**

Osoba oprávněná jednat ve věcech technických: **bude doplněno**

Osoba oprávněná k podpisu protokolu o předání a

převzetí dodávky: **bude doplněno**

uzavírají tuto smlouvu (dále jen „smlouva“), kterou se dodavatel zavazuje dodat objednateli předmět smlouvy specifikovaný v článku I. smlouvy a objednatel se zavazuje zaplatit cenu podle článku II. smlouvy, a to za podmínek dále ve smlouvě uvedených.

Preambule

Tato smlouva je uzavřena na realizaci veřejné zakázky malého rozsahu na dodávky s názvem „Dodávka nábytku pro DD Pardubice – areál Ke Tvrzi“, systémové číslo P25V00000607, zadávané dle § 31 zákona č. 134/2016 Sb., o zadávání veřejných zakázek, v platném znění (dále jen „zákon“) jako zakázka malého rozsahu, mezi objednatelem jako zadavatelem této veřejné zakázky a dodavatelem jako dodavatelem vybraným k plnění této veřejné zakázky.

Článek I. **Předmět smlouvy**

1. Předmětem této smlouvy je dodávka vybavení – pořízení nábytku do domu s dvěma bytovými jednotkami na adrese areál Ke Tvrzi 235, Pardubice 530 03 pro DD Pardubice dle položkového rozpočtu, který tvoří přílohu č. 2 této smlouvy, včetně montáže a zprovoznění (dále jen „vybavení“).
2. Dodavatel prohlašuje, že kvalitativní a technické vlastnosti vybavení odpovídají požadavkům stanoveným obecně závaznými právními předpisy, zejména zákonem č. 22/1997 Sb. o technických požadavcích na výrobky, ve znění pozdějších předpisů, harmonizovanými českými technickými normami a ostatními ČSN a požadavkům stanoveným zadavatelem v zadávacích podmínkách k veřejné zakázce. Dodavatel do 14 dní od nabytí účinnosti smlouvy předloží doklady prokazující shodu výrobků vydané příslušným orgánem např. dle zákona č. 22/1997 Sb., ve znění pozdějších předpisů. Jedná se například o CE prohlášení.
3. Dodavatel prohlašuje, že disponuje potřebnými oprávněními, odbornými znalostmi a praktickými zkušenostmi k řádnému plnění předmětu této smlouvy, a že rozsah předmětu této smlouvy bude plnit pouze k tomu řádně proškolenými osobami s odpovídající kvalifikací.
4. Dodavatel se v souvislosti s dodávkou vybavení zavazuje zajistit rovněž:
 - a) dopravu vybavení na místo plnění,
 - b) instalaci a montáž vybavení,
 - c) předání instrukcí a návodů k obsluze (pokud je vyžadováno) a údržbě vybavení (manuálů) v českém jazyce a zaškolení obsluhy (pokud je vyžadováno),
 - d) protokolární předání vybavení objednateli,
 - e) odvoz a likvidaci všech obalů a dalších materiálů použitých při plnění veřejné zakázky v souladu s ustanoveními zákona č. 541/2020 Sb., o odpadech, ve znění pozdějších předpisů,
 - f) odstraňování vad vybavení/vybavení po záruční dobu.
5. Použité obaly musí být z recyklovatelného materiálu nebo z materiálu z obnovitelných zdrojů nebo určeny pro opakované použití. Všechny obalové materiály musí být snadno ručně oddělitelné na části tvořené jedním materiálem.

Článek II. **Cena**

1. Cena, kterou je objednatel povinen zaplatit dodavateli za řádné dodání předmětu smlouvy, je stanovena jako pevná, nejvýše přípustná a nepřekročitelná a zahrnuje veškeré náklady dodavatele (zejména clo, obaly, manuály, dopravu, likvidaci obalů, záruční servis) a finanční vlivy (inflační, kurzový) po celou dobu realizace dodávky vybavení.

Cena celkem bez DPH: **bude doplněno** (dále též „smluvní cena“)
DPH: **bude doplněno**
cena celkem včetně DPH: **bude doplněno**

2. Cena může být měněna pouze v souvislosti se změnou daňových předpisů majících prokazatelný vliv na uvedenou cenu.
3. Objednatel se zavazuje uhradit dodavateli cenu uvedenou v odstavci 1. tohoto článku na základě faktury vystavené v souladu s dalšími podmínkami uvedenými v této smlouvě a způsobem uvedeným v ustanovení I. přílohy č. 1 této smlouvy (obchodní podmínky).
4. Splatnost faktury činí 30 kalendářních dnů ode dne prokazatelného doručení faktury objednateli.

Článek III.
Termín plnění, místo plnění

1. Dodavatel se zavazuje předat objednateli předmět této smlouvy nejpozději do 31. 03. 2026, a to dle podmínek dále uvedených v této smlouvě a obchodních podmínkách.
2. Dodavatel zahájí dodávku vybavení po dohodě s objednatelem.
3. Místem plnění je dům na adrese areál Ke Tvrzi 235, Pardubice 530 03.
4. Předmět smlouvy je splněn okamžikem podepsání předávacího protokolu oběma smluvními stranami, a to bezodkladně po dodání předmětu a jeho uvedení do provozu.
5. Převzetí vybavení jinými než oprávněnými a oběma stranám známými osobami nebude považováno za řádné.
6. Vlastnické právo přechází na objednatele okamžikem uhrazení konečné ceny dodávky. S přechodem vlastnického práva přechází na objednatele současně i nebezpečí škody na vybavení.

Článek IV.
Součásti smlouvy

1. Následující přílohy tvoří nedílnou součást této smlouvy:
Příloha č. 1: Obchodní podmínky
Příloha č. 2: Položkový rozpočet
2. Tyto přílohy jsou chápány jako vzájemně se vysvětlující a doplňující. V případě nejednoznačnosti nebo rozporů mají přednost ustanovení této smlouvy před ustanoveními výše uvedených příloh.

Článek V.
Závěrečná ustanovení

1. Objednatel předá dodavateli příslušnou dokumentaci nezbytnou k realizaci předmětu smlouvy nejpozději při podpisu smlouvy smluvními stranami.
2. Tato smlouva nabývá platnosti dnem jejího podepsání poslední ze smluvních stran a účinnosti dnem jejího uveřejnění v registru smluv.
3. Ve věcech výslovně neupravených touto smlouvou se práva a povinnosti smluvních stran řídí zákonem č. 89/2012 Sb., občanský zákoník, ve znění pozdějších předpisů.
4. Smluvní strany se dohodly, že Pardubický kraj bezodkladně po uzavření této smlouvy odešle smlouvu k řádnému uveřejnění do registru smluv vedeného Digitální a informační agenturou. O uveřejnění smlouvy Pardubický kraj bezodkladně informuje druhou smluvní stranu, nebyl-li kontaktní údaj této smluvní strany uveden přímo do registru smluv jako kontakt pro notifikaci o uveřejnění.
5. Smluvní strany berou na vědomí, že nebude-li smlouva zveřejněna ani do tří měsíců od jejího uzavření, je následujícím dnem zrušena od počátku s účinky případného bezdůvodného obohacení.
6. Smluvní strany uzavírají tuto smlouvu v souladu s Nařízením Evropského parlamentu a Rady (EU) 2016/679 ze dne 27. dubna 2016 o ochraně fyzických osob v souvislosti se zpracováním osobních údajů a o volném pohybu těchto údajů a o zrušení směrnice 95/46/ES (obecné nařízení o ochraně osobních údajů). Osobní údaje uvedené v této smlouvě, budou použity výhradně pro účely plnění této smlouvy nebo při plnění zákonem stanovených povinností. Podrobné informace o ochraně osobních údajů jsou dostupné na oficiálních stránkách Pardubického kraje www.pardubickykraj.cz/gdpr.
7. Neplatnost, neúčinnost nebo nevynutitelnost jakéhokoliv ustanovení smlouvy nemá vliv na platnost, účinnost nebo vynutitelnost ostatních ustanovení smlouvy. Smluvní strany mají

povinnost takové ujednání okamžitě nahradit smluvním ujednáním bezvadným. V případě rozporu textu Smlouvy a příloh, má vždy přednost text smlouvy.

8. Jakékoliv změny smlouvy lze činit pouze písemně, a to formou vzestupně číslovaných dodatků, odsouhlasených a podepsaných oprávněnými zástupci obou smluvních stran. Změny kontaktních osob se považují za provedené dnem doručení doporučeného dopisu druhé smluvní straně a nevyžadují uzavření dodatku k této smlouvě.
9. Je-li smlouva uzavírána v listinné podobě, vyhotovuje se ve třech stejnopisech s originálními podpisy smluvních stran, z nichž objednatel obdrží dvě vyhotovení a dodavatel jedno vyhotovení. V případě elektronické podoby smlouvy se smlouva vyhotovuje v jednom elektronickém vyhotovení s připojenými digitálními podpisy obou smluvních stran, tj. podepsána způsobem, se kterým zvláštní právní předpis (zákon č. 297/2016 Sb., zákon č. 300/2008 Sb.) spojuje účinky vlastnoručního podpisu.
10. Smluvní strany stvrzují, že si smlouvu přečetly, její obsah a obsah příloh podrobně znají a souhlasí s ní. Smluvní strany prohlašují, že se smlouvou cítí být vázány, že ustanovení smlouvy jim jsou jasná a že tato byla uzavřena určitě, vážně a srozumitelně, na základě jejich pravé a svobodné vůle, nikoli za nápadně nevýhodných podmínek nebo v tísní, na důkaz čehož připojují níže své podpisy.

V Pardubicích:

.....
za objednatele
JUDr. Martin Netolický, Ph.D.
hejtman

.....
za dodavatele
bude doplněno

Příloha č. 1 smlouvy č. **doplní zadavatel**

Obchodní podmínky

Ustanovení I.

Platební a fakturační podmínky

1. Právo dodavatele na vystavení faktury vzniká až po podpisu předávacího protokolu smluvními stranami, pokud není dohodnuto jinak.
2. Faktura bude adresována:
Pardubický kraj
Komenského náměstí 125
532 11 Pardubice
3. Faktury musí obsahovat účel fakturovaných částek podle uzavřené smlouvy. Faktura bude splňovat náležitosti daňového dokladu v souladu s právními předpisy a zvyklostmi. Objednatel je oprávněn vrátit dodavateli bez zaplacení fakturu, která nemá náležitosti uvedené v tomto ustanovení nebo vykazuje jiné vady. Současně s vrácením faktury sdělí objednatel dodavateli důvody vrácení. V závislosti na povaze vady je dodavatel povinen fakturu včetně jejích příloh opravit nebo nově vyhotovit. Oprávněným vrácením faktury přestává běžet původní termín splatnosti faktury. Od doručení opravené nebo přepracované faktury běží splatnost od počátku.

4. Veškeré účetní doklady, každá faktura, musí mít náležitosti daňového dokladu ve smyslu ust. § 29 zákona č. 235/2004 Sb., o dani z přidané hodnoty, ve znění pozdějších předpisů.
5. Cena bude objednatelem uhrazena na účet dodavatele uvedený v záhlaví smlouvy, a to na základě faktury vystavené dodavatelem. Faktura může být vystavena nejdříve dne následujícího po dni podepsání předávacího protokolu.
6. Nebude-li na faktuře uvedeno jinak, bude objednatel platit fakturovanou částku vždy na ten účet dodavatele, který je správcem daně zveřejněn způsobem umožňujícím dálkový přístup dle ust. § 109 odst. 2 písm. c) zákona č. 235/2004 Sb., o dani z přidané hodnoty, ve znění pozdějších předpisů. Jestliže bude na faktuře uveden jiný účet dodavatele, než takto zveřejněný, bere dodavatel na vědomí, že objednatel je bez dalšího oprávněn zaplatit na uvedený účet pouze fakturovanou částku bez DPH; objednatel v takovém případě zaplatí DPH přímo na účet správce daně. O takovémto postupu dodatečně písemně informuje dodavatele.
7. Pokud je v okamžiku fakturace o dodavateli zveřejněna způsobem umožňujícím dálkový přístup skutečnost, že je nespolehlivým plátcem a vzniká tak ručení dle ust. §109 odst. 3 zákona č. 235/2004 Sb., o dani z přidané hodnoty, ve znění pozdějších předpisů, bere dodavatel na vědomí, že objednatel je bez dalšího oprávněn zaplatit na účet dodavatele pouze fakturovanou částku bez DPH; objednatel v takovém případě zaplatí DPH přímo na účet správce daně. O takovémto postupu dodatečně písemně informuje dodavatele.
8. Úhradou se rozumí odepsání fakturované částky z účtu objednatele.

Ustanovení II. **Způsob provádění**

1. Dodavatel bude při zajišťování dodávek vybavení postupovat s odbornou péčí. Dodávky, práce a služby, které jsou předmětem smlouvy, dodavatel provede v takovém rozsahu a jakosti, aby dodávka vybavení odpovídala podmínkám stanoveným smlouvou a obvyklému účelu použití.
2. Dodavatel je povinen dodat vybavení ve sjednané době v požadovaném množství, jakosti a provedení a v souladu s dalšími podmínkami stanovenými smlouvou. Dodavatel se zavazuje zajistit v rámci dodávky vybavení především veškeré práce dle požadavků objednatele a úplné a včasné provedení všech prací nutných pro řádné dodání vybavení bez vad a další plnění, jejichž provedení je pro řádné a včasné dodání vybavení nezbytné.
3. Dodavatel je povinen při zajišťování dodávek vybavení dodržovat veškeré bezpečnostní předpisy, veškeré zákony a jejich prováděcí vyhlášky, pokud se vztahují k zajišťování dodávek vybavení a týkají se činnosti dodavatele, bezpečnosti práce, požární ochrany a ochrany životního prostředí. Pokud porušením těchto předpisů dodavatelem vznikne škoda, nese náklady dodavatel.
4. Dodané vybavení musí vyhovovat všem normám a právním předpisům platným v České republice.
5. Dodavatel prohlašuje, že mu jsou známy technické, kvalitativní a specifické podmínky, za nichž se dodávka vybavení bude realizovat.

Ustanovení III. **Bezpečnost práce, jakost díla, zabezpečení a prověření jakosti**

1. Dodavatel ručí za to, že veškeré dodávky a související služby budou provedeny v jakosti

sjednané smlouvou.

2. Dodavatel odpovídá za množství, jakost, provedení a kompletnost dodaného vybavení v rozsahu smlouvy, za použitý materiál. Odpovídá za to, že předmět plnění bude mít vlastnosti stanovené zadávací dokumentací, platnými právními předpisy, všeobecně závaznými technickými předpisy, veškerými platnými technickými normami, které se vztahují k činnosti dodavatele v rámci plnění smlouvy, dále vlastnosti dohodnuté smlouvou, eventuálně vlastnosti obvyklé.
3. Dodavatel je povinen objednateli nebo jeho zástupci umožnit v průběhu realizace smlouvy kontrolu dodávaného vybavení a jakékoliv jeho části, aby se objednatel mohl ujistit, že jsou v souladu se smlouvou.
4. Pokud by jakákoliv zkontrolovaná část dodávaného vybavení nevyhovovala specifikacím dle smlouvy, může ji objednatel odmítnout a dodavatel musí buď odmítnutou část dodávaného vybavení nahradit novým nezávadným plněním, nebo v případě souhlasu objednatele provést všechny úpravy (změny) nezbytné pro splnění specifikovaných požadavků, a to bezúplatně.

Ustanovení IV.

Záruky, odpovědnost za vady

1. Dodavatel odpovídá za správnost a úplnost dodání předmětu smlouvy podle smlouvy, zadávací dokumentace, platných norem a souvisejících platných předpisů.
2. Dodavatel poskytuje po určenou záruční dobu záruku za bezvadnost předmětu smlouvy, tj. záruku za všechny vlastnosti, které má předmět smlouvy mít zejména dle smlouvy, dle jednotlivých požadavků a pokynů objednatele, případně ostatních pověřených osob. Dodavatel prohlašuje, že předmět smlouvy si po tuto dobu zachová všechny takové vlastnosti, funkčnost a stanovenou účelovou způsobilost. Za vadu se považují i vady v dokladech nutných pro užívání věci.
3. Záruční doba je stanovena v délce **24 měsíců**, pokud není stanovena ve smlouvě či jiné její příloze delší.
4. Vada na předmětu smlouvy, která se vyskytne v průběhu záruční doby, bude objednatelem oznámena bez zbytečného odkladu dodavateli a tento zahájí práce na odstranění vady bezodkladně, pokud se objednatel s dodavatelem nedohodnou písemně jinak. Za oznámení vady objednatelem se rovněž považuje oznámení vady příspěvkovou organizací, která bude předmět smlouvy užívat. Vada bude odstraněna nejpozději do **10 pracovních dní** po jejím nahlášení dodavateli, nedohodnou-li se smluvní strany jinak. Pokud to charakter zjištěné vady bude umožňovat, odstraní dodavatel vadu v místě plnění. Objednatel může požadovat i dodání nové věci bez vad, pokud to není vzhledem k povaze vady nepřiměřené, ale pokud se vada týká pouze součástí věci, může objednatel požadovat jen výměnu součástí. Právo na dodání nové věci, nebo výměnu součástí má objednatel i v případě odstranitelné vady, pokud nemůže věc řádně užívat pro opakovaný výskyt vady po opravě nebo pro větší počet vad.
5. Dodavatel je povinen vadu odstranit na vlastní náklady.
6. V případě opravy vadných částí předmětu smlouvy se záruční doba prodlouží o dobu, po kterou nemohl být v důsledku zjištěné vady předmět smlouvy užíván vůbec nebo mohl být užíván jen v rozsahu nižším než obvyklém.
7. Reklamací lze uplatnit do posledního dne záruční doby, přičemž reklamáce musí být nejpozději poslední den záruční doby oznámena dodavateli. Uplatní-li objednatel právo z vadného plnění, potvrdí mu dodavatel obratem v písemné formě, že právo uplatnil.

8. Odstranění vady nemá vliv na nárok objednatele vůči dodavateli na zaplacení smluvních pokut a náhradu škod souvisejících s vadami předmětu smlouvy.
9. V případě odpovědnosti dodavatele za vady platí dále zákon č. 89/2012 Sb., občanský zákoník, ve znění pozdějších předpisů.

Ustanovení V.
Zajištění plnění povinností

1. V případě prodlení dodavatele s plněním dle smlouvy je stanovena smluvní pokuta ve výši 0,5 % ze smluvní ceny za každý den prodlení.
2. V případě prodlení objednatele se zaplacením kupní ceny je dodavatel oprávněn požadovat úrok z prodlení v zákonem stanovené výši.
3. Dodavatel zaplatí smluvní pokutu podle smlouvy na účet objednatele do 14 dnů po obdržení vyúčtování smluvní pokuty. Objednatel zaplatí úrok z prodlení podle smlouvy na účet dodavatele do 14 dnů po obdržení vyúčtování úroku z prodlení.
4. Pokud není v ostatních ustanoveních smlouvy uvedeno jinak, zaplacení smluvní pokuty dodavatelem objednateli nezbujuje dodavatele závazku splnit povinnosti dané mu smlouvou.
5. Oprávněnost nároku na smluvní pokutu není podmíněna žádnými formálními úkony ze strany objednatele.
6. Ujednáním smluvní pokuty není dotčeno právo objednatele na náhradu škody vzniklé z porušení povinnosti, ke kterému se tato smluvní pokuta vztahuje. Objednatel je oprávněn požadovat náhradu případné škody způsobené porušením povinnosti, na kterou se vztahuje smluvní pokuta, v plné výši.

Ustanovení VI.
Odstoupení od smlouvy

1. Každá ze stran má právo bez zbytečného odkladu odstoupit od smlouvy v případě podstatného porušení smlouvy a dále v případě porušení smlouvy, které nebylo v dodatečné 10 denní lhůtě stanovené ke zjednání nápravy ani přes písemnou výzvu napraveno.
2. Podstatným porušením smlouvy se vedle důvodů uvedených v občanském zákoníku rozumí zejména:
 - a. prodlení dodavatele s termínem plnění stanoveným touto smlouvou o více než 15 dnů, nedohodnou-li se strany písemně jinak,
 - b. prodlení objednatele s termínem úhrady ceny stanoveným touto smlouvou o více než 15 dnů; nedohodnou-li se strany písemně jinak.
3. V případě odstoupení objednatele od smlouvy z důvodu podstatného porušení smlouvy dodavatelem nemá dodavatel nárok na zaplacení ceny podle čl. II. smlouvy, a to ani na její poměrnou část, pokud se objednatel s dodavatelem nedohodnou písemně jinak. Dodavatel je pouze oprávněn žádat po objednateli to, o co se objednatel obohatil. Odstoupením od smlouvy není dotčen nárok objednatele na náhradu případné škody.
4. V případě odstoupení dodavatele od smlouvy z důvodu podstatného porušení smlouvy objednatel, nemá dodavatel nárok na úhradu ceny. Odstoupením od smlouvy není dotčen nárok dodavatele na náhradu případné škody.

Ustanovení VII.
Závěrečná ujednání

1. Jakékoliv změny smlouvy jsou platné pouze tehdy, jestliže byly dohodnuty formou číslovaného dodatku ke smlouvě podepsaného oběma smluvními stranami. Tyto dodatky budou tvořit nedílnou součást smlouvy. Změny kontaktních osob se považují za provedené dnem doručení doporučeného dopisu druhé smluvní straně a nevyžadují uzavření dodatku ke smlouvě.
2. Oprávněné osoby uvedené v identifikačních údajích smluvních stran jsou oprávněny jednat každá samostatně.
3. Dodavatel je povinen mít po celou dobu plnění uvedenou v čl. III. smlouvy, uzavřenou platnou a účinnou pojistnou smlouvu, jejímž předmětem je pojištění odpovědnosti za škodu způsobenou dodavatelem třetí osobě v minimální výši pojistného plnění 750 000,- Kč. Dodavatel je povinen předložit objednateli kopii pojistné smlouvy případně potvrzení pojistitele při podpisu této smlouvy. Porušení povinnosti dle věty první je považováno za podstatné porušení smlouvy.

DD PARDUBICE

Projekt: Dodávka nábytku pro DD Pardubice – areál Ke Tvrzi

Vnitřní vybavení stavby - truhlářský, sektorový nábytek a vestavné spotřebiče

Soupis vnitřního vybavení - nábytek		
DD PARDUBICE Dodávka nábytku pro DD Pardubice – areál Ke Tvrzi		
Dodavatel:		IČO: DIČ:
Celkem		
Rekapitulace daní		
Základ pro základní DPH	21	0,00
Základní DPH	%	0,00
Zaokrouhlení		
Cena celkem bez DPH	0,00	CZK
Cena celkem s DPH	0,00	CZK
v _____ dne _____		
_____ Za dodavatele		

DD PARDUBICE

Projekt: Dodávka nábytku pro DD Pardubice – areál Ke Tvrzei

Vnitřní vybavení stavby - truhlářský nábytek

Číslo položky	Název zařízení	Ks	Měrná jednotka	Cena za jednotku bez DPH	Cena celkem bez DPH	DPH	Cena celkem vč. DPH
1	D03 Šatní skříň I 2 delší bílá kovová vertikální madla pro různou výšku dětí, materiál: laminovaná dřevotříška, vnitřní uspořádání viz nářes, 1 polohovatelná šatní tyč, 1 vestavěná police, 4 polohovatelné police, 4 úložné pojízdné košíky, korpus bílý, dveře dekor dub, V: 2100 mm, Š: 1000 mm, H: 600 mm. DEKORY BUDOU UPŘESNĚNÝ DLE VZORNÍKU VÝROBKU! VEŠKERE ROZMĚRY JE NUTNÉ OVĚŘIT NA MÍSTĚ!	8	ks		0,-	0,-	0,-
2	D04 šatní skříň II. 3 delší bílá kovová vertikální madla pro různou výšku dětí, polohovatelná šatní tyč, materiál laminovaná dřevotříška, vnitřní uspořádání viz nářes, 6 vestavěných polic, 3 úložné pojízdné košíky, korpus bílý, dveře dekor dub, V 2100 mm, Š 1500 mm, H 600 mm. DEKORY BUDOU UPŘESNĚNÝ DLE VZORNÍKU VÝROBKU! VEŠKERE ROZMĚRY JE NUTNÉ OVĚŘIT NA MÍSTĚ!	4	ks		0,-	0,-	0,-
3	O01 Nástěnná sestava pod televizi 4 černé kovové úchytky, počet úložných skříňek 4, šířka jedné úložné skříňky 600 mm, dekor skříňek dle kuchyňské linky, barva zeleno-šedá (mint), materiál laminovaná dřevotříška, krycí deska na skříňce 30 mm tloušťka, dekor dub, rozměry celé sestavy: Š 2400 mm, V 400 mm, H min. 350 mm max. 450 mm, viz nářes. DEKORY BUDOU UPŘESNĚNÝ DLE VZORNÍKU VÝROBKU! VEŠKERE ROZMĚRY JE NUTNÉ OVĚŘIT NA MÍSTĚ!	2	ks		0,-	0,-	0,-
4	O02 Sestava nástěnných skříní <u>Horní skříňky:</u> materiál laminovaná dřevotříška, dekor dub, celková Š horních skříňek 2400 mm, V horních skříňek 1000 mm, H horních skříňek 450 mm, uzamykatelné, černé kovové úchytky, <u>Dolní skříňky:</u> materiál laminovaná dřevotříška, dekor skříňek dle kuchyňské linky, barva zeleno-šedá (mint), celková Š dolních skříňek 2400 mm, V dolní skříňky 400 mm, H dolní skříňky 450 mm, černé kovové úchytky. viz nářes DEKORY BUDOU UPŘESNĚNÝ DLE VZORNÍKU VÝROBKU! VEŠKERE ROZMĚRY JE NUTNÉ OVĚŘIT NA MÍSTĚ!	2	ks		0,-	0,-	0,-
5	O13 sestava otevřeného úložného regálu 2350/1000/500 Š: 1000 mm, V: 2350 mm, H 500 mm, Počet polic: 6, regál kopíruje stěnu (výklenek), kovová konstrukce, dřevěné police, nosnost police 175kg. DEKORY BUDOU UPŘESNĚNÝ DLE VZORNÍKU VÝROBKU! VEŠKERE ROZMĚRY JE NUTNÉ OVĚŘIT NA MÍSTĚ!	2	ks		0,-	0,-	0,-
6	O13 sestava otevřeného úložného regálu 2350/2000/500 Š: 1 000 mm, V: 2 350 mm, H 500 mm, Počet polic: 6, kovová konstrukce, dřevěné police, nosnost police 175kg. DEKORY BUDOU UPŘESNĚNÝ DLE VZORNÍKU VÝROBKU! VEŠKERE ROZMĚRY JE NUTNÉ OVĚŘIT NA MÍSTĚ!	4	ks		0,-	0,-	0,-
7	S01 Sestava šatních skříní 2550x3400x650, dub/bílá 4 delší bílá kovová vertikální madla, materiál laminovaná dřevotříška, vnitřní uspořádání viz nářes, 2 šatní tyče, 8 polohovatelných polic, 10 vestavěných polic, 8 otočných dveří, korpus bílý, dveře dekor dub, V 2550 mm, Š 3400 mm, H 650 mm DEKORY BUDOU UPŘESNĚNÝ DLE VZORNÍKU VÝROBKU! VEŠKERE ROZMĚRY JE NUTNÉ OVĚŘIT NA MÍSTĚ!	4	ks		0,-	0,-	0,-
8	S02 sestava otevřeného úložného regálu 2400/1200/600 Š: 1200 mm, V: 2400 mm, H 600 mm, Počet polic: 6, kovová konstrukce, dřevěné police, nosnost police 175kg. DEKORY BUDOU UPŘESNĚNÝ DLE VZORNÍKU VÝROBKU! VEŠKERE ROZMĚRY JE NUTNÉ OVĚŘIT NA MÍSTĚ!	2	ks		0,-	0,-	0,-
9	S03 Sestava šatních skříní 2550x2775x600, bílá Posuvné dveře, materiál laminovaná dřevotříška, barva bílá, vnitřní uspořádání viz nářes, 2 šatní tyče, 2 koše na prádlo, 6 polohovatelných polic, 5 vestavěných polic, V 2550 mm, Š 2775 mm, H 600 mm. DEKORY BUDOU UPŘESNĚNÝ DLE VZORNÍKU VÝROBKU! VEŠKERE ROZMĚRY JE NUTNÉ OVĚŘIT NA MÍSTĚ!	2	ks		0,-	0,-	0,-
10	S04 Skříň na pračku se sušičkou s košem Barva bílá, materiál: dřevotříška s povrchovou úpravou odpovídající účelu, 2 otočná dvířka, 1 vyklápěcí koš na prádlo, 5 vestavěných polic, 5 kovových úchytek, viz nářes, V 2200 mm, Š 1300 mm, H 650 mm DEKORY BUDOU UPŘESNĚNÝ DLE VZORNÍKU VÝROBKU! VEŠKERE ROZMĚRY JE NUTNÉ OVĚŘIT NA MÍSTĚ!	2	ks		0,-	0,-	0,-
11	S06 Sestava šatních skříní 2550x1500x600, bílá otevřená skříň, materiál laminovaná dřevotříška, barva bílá, 5 polohovatelných polic – uzpůsobené na zátěž, viz nářes, V 2550 mm, Š 1500 mm, H 600 mm. DEKORY BUDOU UPŘESNĚNÝ DLE VZORNÍKU VÝROBKU! VEŠKERE ROZMĚRY JE NUTNÉ OVĚŘIT NA MÍSTĚ!	2	ks		0,-	0,-	0,-
12	S07 Sestava šatních skříní 2550x2775x600, bílá otevřená skříň, materiál laminovaná dřevotříška, barva bílá, 12 polohovatelných polic – uzpůsobené na zátěž, viz nářes, V 2550 mm, Š 2775 mm, H 600 mm DEKORY BUDOU UPŘESNĚNÝ DLE VZORNÍKU VÝROBKU! VEŠKERE ROZMĚRY JE NUTNÉ OVĚŘIT NA MÍSTĚ!	2	ks		0,-	0,-	0,-

13	S08 Sestava šatních skříní 2550x2000x600, dub otevřená skřín, materiál laminovaná dřevotříška, dekor dub, 12 vestavěných polic, viz nákres, V 2550 mm, Š 2000 mm, H 600 mm DEKORY BUDOU UPŘESNĚNÝ DLE VZORNÍKU VÝROBKU! VEŠKERE ROZMĚRY JE NUTNÉ OVĚŘIT NA MÍSTĚ!	2	ks		0,-	0,-	0,-
14	S09 Sestava šatních skříní 2550x2000x600, dub otevřená skřín, materiál laminovaná dřevotříška, dekor dub, 2 vestavěné police, 3 šatní tyče, 4 zásuvky, viz nákres, V 2550 mm, Š 2000 mm, H 600 mm DEKORY BUDOU UPŘESNĚNÝ DLE VZORNÍKU VÝROBKU! VEŠKERE ROZMĚRY JE NUTNÉ OVĚŘIT NA MÍSTĚ!	2	ks		0,-	0,-	0,-
15	K01, K02, K03, K04 Kuchyňská linka kuchyňská linka ve tvaru U, s vestavěnou myčkou, monoklimatickou lednicí, troubou, mikrovlnkou, digestoří, dřezem, varnou deskou, materiál laminovaná dřevotříška, barva horních skříněk: zeleno-šedá (mint), lamino pracovní deska/krycí panel – dekor dubu, dolní skříně včetně skříně na lednici tmavě šedá, viz nákres Pozn. Obě kuchyně budou ve výše zmíněných barvách. DEKORY BUDOU UPŘESNĚNÝ DLE VZORNÍKU VÝROBKU! VEŠKERE ROZMĚRY JE NUTNÉ OVĚŘIT NA MÍSTĚ!	2	ks		0,-	0,-	0,-
Celkem		42			0,-	0,-	0,-

pozn. Uvedené ceny u truhlářského nábytku jsou včetně dopravy a montáže

DD PARDUBICE

Projekt: Dodávka nábytku pro DD Pardubice – areál Ke Tvrzei

Vnitřní vybavení stavby - sektorový nábytek

Číslo položky	Název zařízení	Ks	Měrná jednotka	Cena za jednotku bez DPH	Cena celkem bez DPH	DPH	Cena celkem vč. DPH
1	D01 Postel s úložným prostorem včetně roštu Úložné prostory 2 a více, včetně roštu, bez matrace, postel musí mít 3 čela (zadní a 2 boční), rozměr lůžka 90x200cm, maximální nosnost min. 110 kg, materiál: dřevo, barva bílá, D min. 204 cm – max. 210 cm, Š min. 90 cm – max. 99 cm, V čela max 80 cm	12	ks		0,-	0,-	0,-
2	D01a Matrace maximální nosnost min. 110 kg, oboustrannost, jádro matrace: studená pěna prateľný povrch Š 90 cm, V min. 19 cm, D 200 cm	12	ks		0,-	0,-	0,-
3	D05 Psací stůl s úložným prostorem Úložný prostor tvoří 1 zásuvka, pod zásuvkou police s dvířky, barva bílá, materiál laminovaná dřevotřísková, plně bočnice, bezúchytkové otevírání, V min. 65 cm – max. 76 cm, D desky min. 120 cm – max. 140 cm, H min. 60 cm – max. 67 cm	12	ks		0,-	0,-	0,-
4	D06 Polohovatelná židle s nastavitelnými područkami nastavitelná výše sedáku, maximální nosnost min. 110 kg, materiál sedáku: látka, materiál uvnitř sedáku: pěna, područky, kolečka, síťovina na opěradle, barva béžová, max. V sedáku 58 cm	12	ks		0,-	0,-	0,-
5	D11 Rozkládací křeslo – náhradní lůžko – barevné čalouněné, povrch textilu: samet, barva: tmavě modrá / tmavě zelená, nohy: 4, maximální nosnost min. 90 kg, rozkládací, Š min. 90 cm – max. 105 cm, V min. 80 - max 86 cm, D lůžka po rozložení min. 190 cm	4	ks		0,-	0,-	0,-
6	D12 Nástěnná samostatná police čtvercového tvaru materiál: dřevotřísková, barevné varianty, Š min. 30 cm – max. 35 cm, V min. 30 cm – max. 35 cm, H min. 19 cm- max. 35 cm	40	ks		0,-	0,-	0,-
7	K05 Zrcadlo s podsviscím a externím světlem, průměr 100cm - 120cm Průměr min. 100 cm – max. 120 cm, podsviscím, svítivost min. 1 000 lm, kulaté, bez rámu, závěsné, součástí vypínač	2	ks		0,-	0,-	0,-
8	K06 Zrcadlo s podsviscím a externím světlem, průměr 80 cm Průměr 80 cm, podsviscím, svítivost min. 1 300 lm, kulaté, bez rámu, závěsné, součástí vypínač	2	ks		0,-	0,-	0,-
9	O04 Konferenční stůl pod deskou úložný prostor, 1. polovinu úložného prostoru tvoří zásuvka, vnější dekor zásuvky: tvořen svislými dřevěnými lamelami, 2. polovinu úložného prostoru tvoří otevřená police, obdélníkový tvar, materiál desky MDF, nohy: 4, dekor dub, materiál nohou MDF, Š min. 90 cm – max. 120 cm, H min. 50 cm – max. 80 cm, V min. 30 cm – max. 53 cm	2	ks		0,-	0,-	0,-
10	O06 Rohová pohovka Látka s ochrannou vrstvou, rohová (L), pravý/levý roh na výběr - 1 ks levá varianta, 1ks pravá varianta, barva šedá, s opěradlem po celé ploše, kovové nohy, pěnové jádro, 5místná a více, celkové rozměry sedačky: 270 cm - 280 cm x 190 cm - 210 cm, H sedu min. 53cm - max 65cm, V min. 72 cm – max. 98 cm	2	ks		0,-	0,-	0,-
11	O07 Policový díl Dekor – dub, počet oken 2x4 ks, rozměry okna 33,5 - 34,5 cm x 33,5 - 34,5 cm, materiál laminovaný dřevěný materiál, korpus tl.min. 16mm, výška 75 cm – 77 cm, hloubka 30 cm – 39 cm, šířka 146 cm – 147 cm	2	ks		0,-	0,-	0,-
12	O08 Jídelní stůl deska: tloušťka min. 2cm, materiál masiv, dekor dub, tvar obdélník, nohy: materiál kov, barva černá, nohy ve tvaru U, V min. 75 cm – max. 80 cm, H min. 90 cm – max. 110 cm, Š min. 200 cm – max. 240 cm	2	ks		0,-	0,-	0,-
13	O09 Jídelní židle materiál konstrukce: přírodní dubové dřevo, materiál sedáku: přírodní dubové dřevo, materiál nohou: přírodní dubové dřevo, barva nohou černá, mírně prohnutý sedák, mírně prohnuté opěradlo, horně kotvené opěradlo, bez područek, dekor dub, V sedáku min. 42 cm – max. 50 cm	16	ks		0,-	0,-	0,-
14	O12 Barová židle S opěradlem, materiál sedáku: látka, materiál opěradla: látka, barva látky: béžová, typ podnože: 1 noha, materiál podnože: kov, opěrka nohy, barva podnože: černá, bez područek, nosnost min. 100 kg, polohovatelná, max V sedáku 86 cm	4	ks		0,-	0,-	0,-
15	O15 Psací stůl se 1 zásuvkou 1 zásuvka uprostřed stolu, dekor dub, materiál desky: dýha, 4 nohy, materiál nohou: masiv, obdélníkový tvar, bezúchytkové otevírání zásuvky, V min. 70 cm – max. 78 cm, Š min. 120 cm – max. 150 cm, H min. 60 cm – max. 75 cm,	2	ks		0,-	0,-	0,-
16	O15a Polohovatelná židle bez područek bez područek, otočné sedadlo, nastavitelná výše sedáku, kolečka, kovová noha černá, maximální nosnost min. 110 kg, materiál sedáku: látka, barva látky tmavě šedá, V sedáku max. 59 cm, Š sedáku max. 54 cm, H sedáku max. 48 cm, Š s kolečky max. 72 cm	2	ks		0,-	0,-	0,-
17	S12 Čalouněná lavice s úložným prostorem 4 černé kovové nohy, úložný prostor pod sedákem, materiál lavice: látka, barva šedá/zelená, Š min. 95 cm – max. 120 cm, V min. 36 cm – max. 47 cm, H min. 36 cm – max. 46 cm	2	ks		0,-	0,-	0,-
18	doprava a montáž (vztahuje se na položky 1-17 sektorového nábytku)	1	ks		0,-	0,-	0,-
	Celkem	130		0,-	0,-	0,-	0,-

DD PARDUBICE

Projekt: Dodávka nábytku pro DD Pardubice – areál Ke Tvrzei

Vnitřní vybavení stavby - vestavné spotřebiče

Číslo položky	Název zařízení	Ks	Měrná jednotka	Cena za jednotku bez DPH	Cena celkem bez DPH	DPH	Cena celkem vč. DPH
1	E04 digestoř Energetická třída A, min. výkon odsávání 600 m3/h, odsávání do komína, vestavná, min. 3 stupně výkonu, vestavně světlo, max. hluk 68 dB, V min. 25 cm max. 30 cm, Š min. 54 cm max. 60 cm, H min. 28 cm max. 30 cm	2	ks		0,-	0,-	0,-
2	E05 indukční varná deska 5 varných zón, Indukční deska, barva černá, vestavná, sklokeramická, Booster, dotykový ovládací panel, časovač, V min. 4,5 cm max. 6,5 cm, Š min. 74 cm max. 80 cm, H min. 49 cm max. 55 cm	2	ks		0,-	0,-	0,-
3	E06 Horkovzdušná trouba Energetická třída A, vestavná, barva černá, parní funkce, horní a spodní ohřev, gril, dětský zámek, V min. 57 cm max. 60 cm, Š min. 55 cm max. 60 cm, H min. 54 cm max. 58 cm	2	ks		0,-	0,-	0,-
4	E07 Vestavná myčka třída A-B, vestavná, barva stříbrná, více funkcí mytí, projekce na podlahu, odložený start, sušení nádobí – automatické otevření po domytí, V min. 81 cm max. 82 cm, Š min. 59 cm max. 60 cm, H min. 55 cm max. 56 cm	2	ks		0,-	0,-	0,-
5	E08 Vestavná mikrovlnná trouba vestavná, barva černá, min. 5 úrovní, výkonu, časovač, výkon min. 800 W, funkce rychlého ohřevu, automatické rozmrazování, V min. 37 cm max. 42 cm, Š min. 53 cm max. 60 cm, H min. 31 cm max. 36 cm	2	ks		0,-	0,-	0,-
6	E09 Vestavná lednice energetická třída A-E, vestavná, možnost změny směru otevírání dveří, objem chladničky min. 301 l, bez mrazáku, LED osvětlení, vnitřní dělení na zásuvku a poličky, alarm, Š min. 54 cm – max 56 cm, H min. 54 cm – max. 55 cm, V min. 175 cm -max. 178 cm	2	ks		0,-	0,-	0,-
18	doprava a montáž (vztahuje se na položky 1-6 vestavných spotřebičů)	1	ks		0,-	0,-	0,-
	Celkem	12		0,-	0,-	0,-	0,-

15. K01, K02, K03, K04 Kuchyňská linka, 2ks

Byt I.

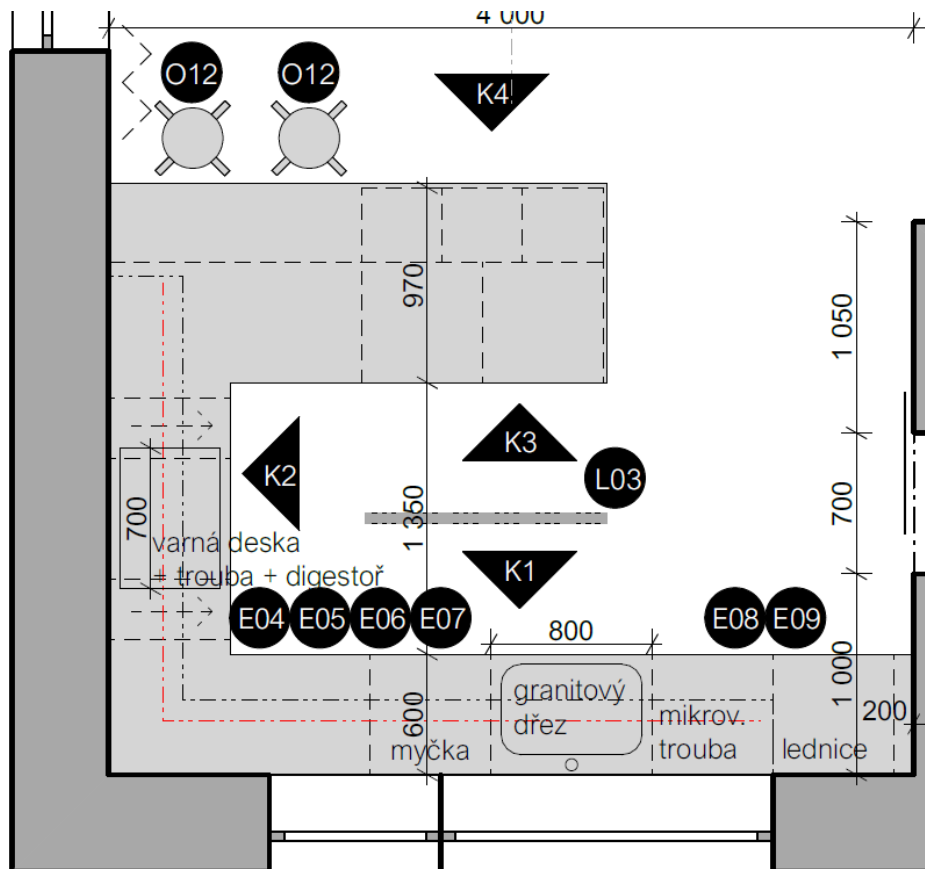

pohled K1

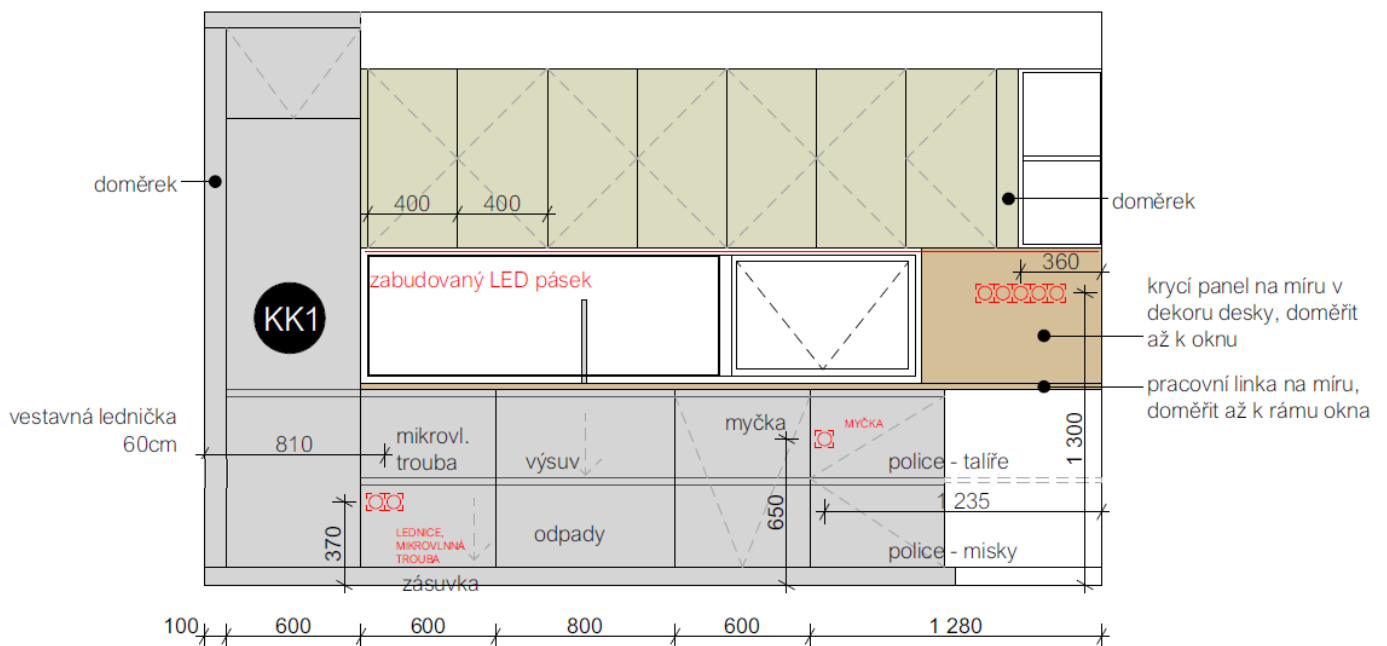

pohled K2

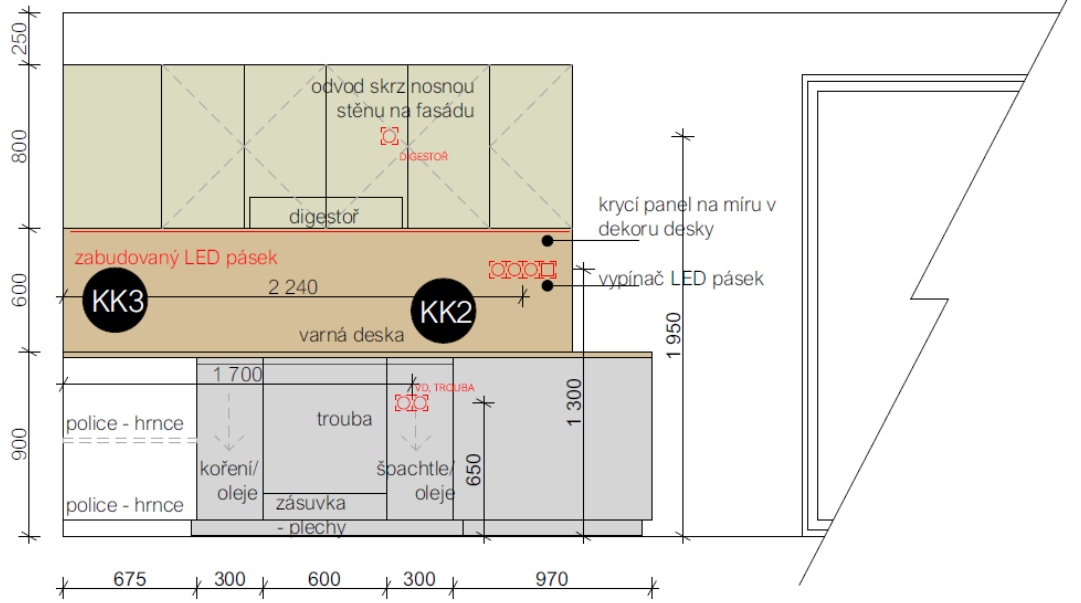

pohled K3

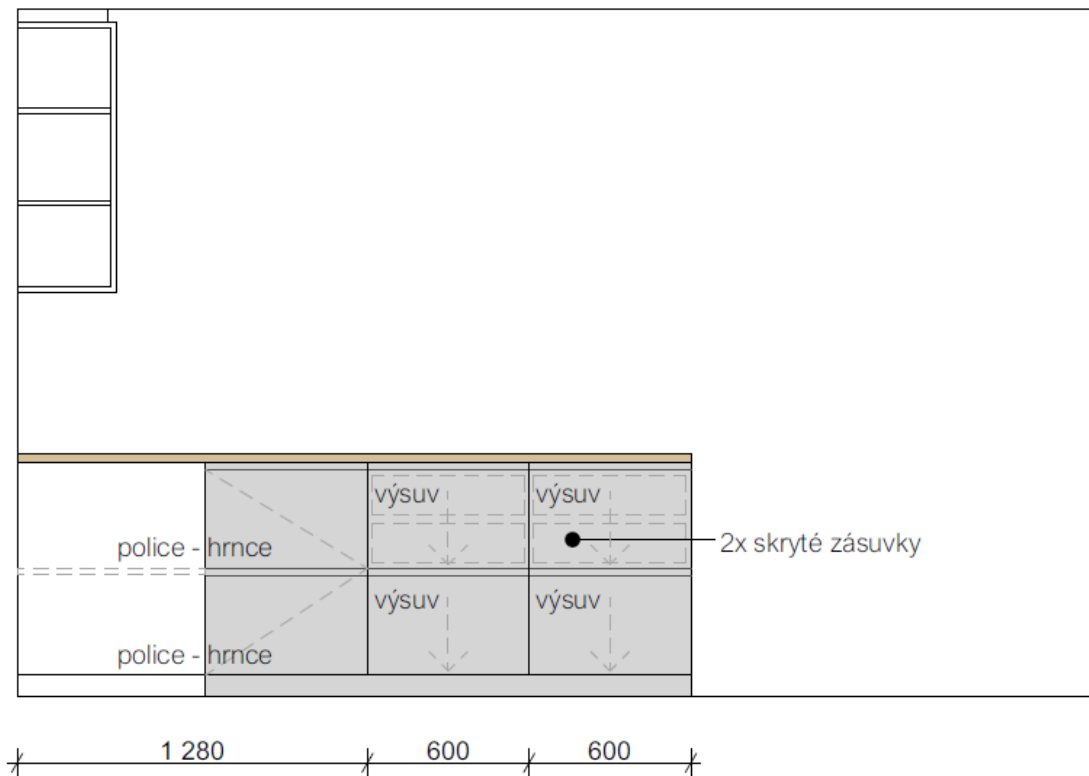

pohled K4

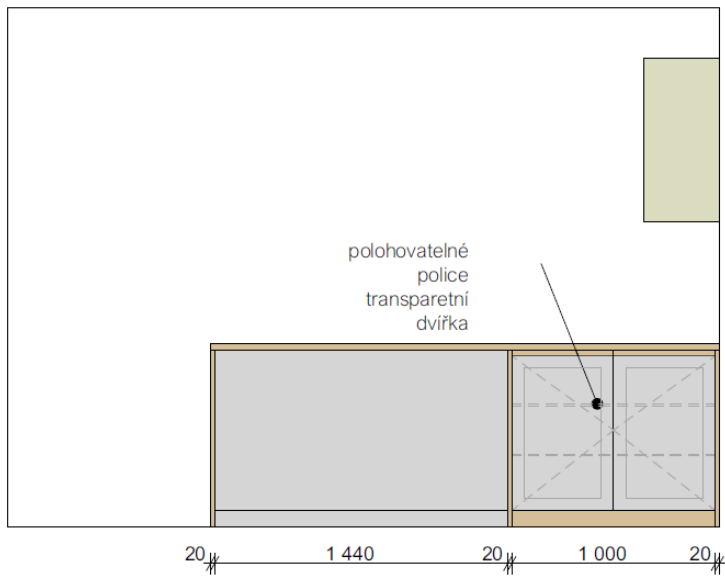

barva šedo-zelená (mint)

dekor dubu - lamino pracovní deska/krycí panel

barva tmavě šedá /alternativa bílá lesk

OTEVÍRÁNÍ SPODNÍCH SKŘÍŇEK -
ZAFRÉZOVANÉ ÚCHYTY
OTEVÍRÁNÍ HORNÍCH SKŘÍŇEK - PUSH-
TO-OPEN

Byt II.

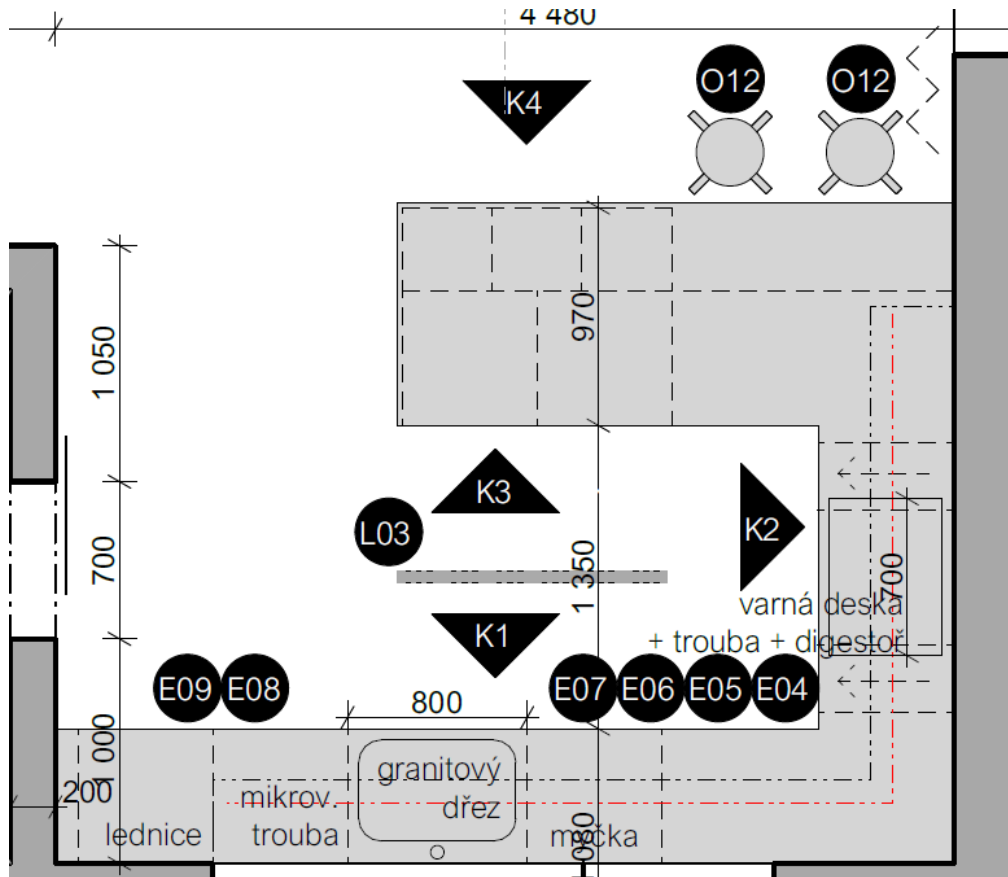

pohled K1

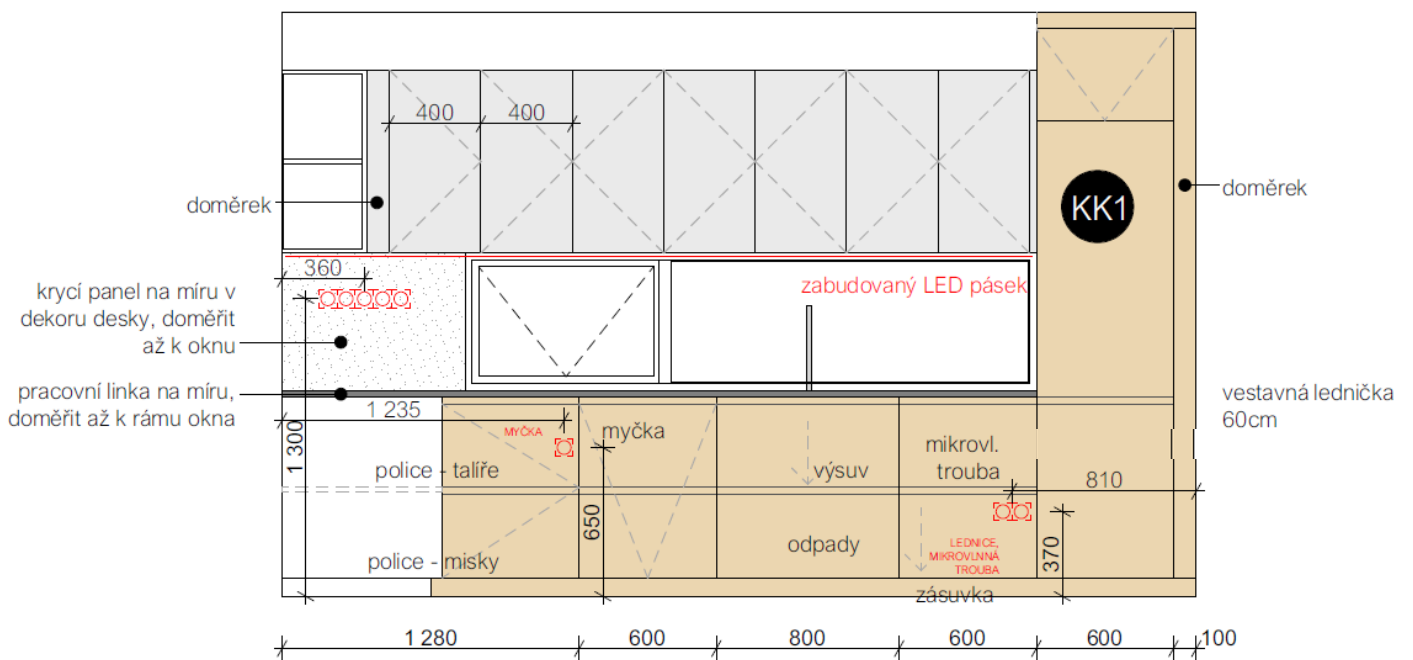

pohled K2

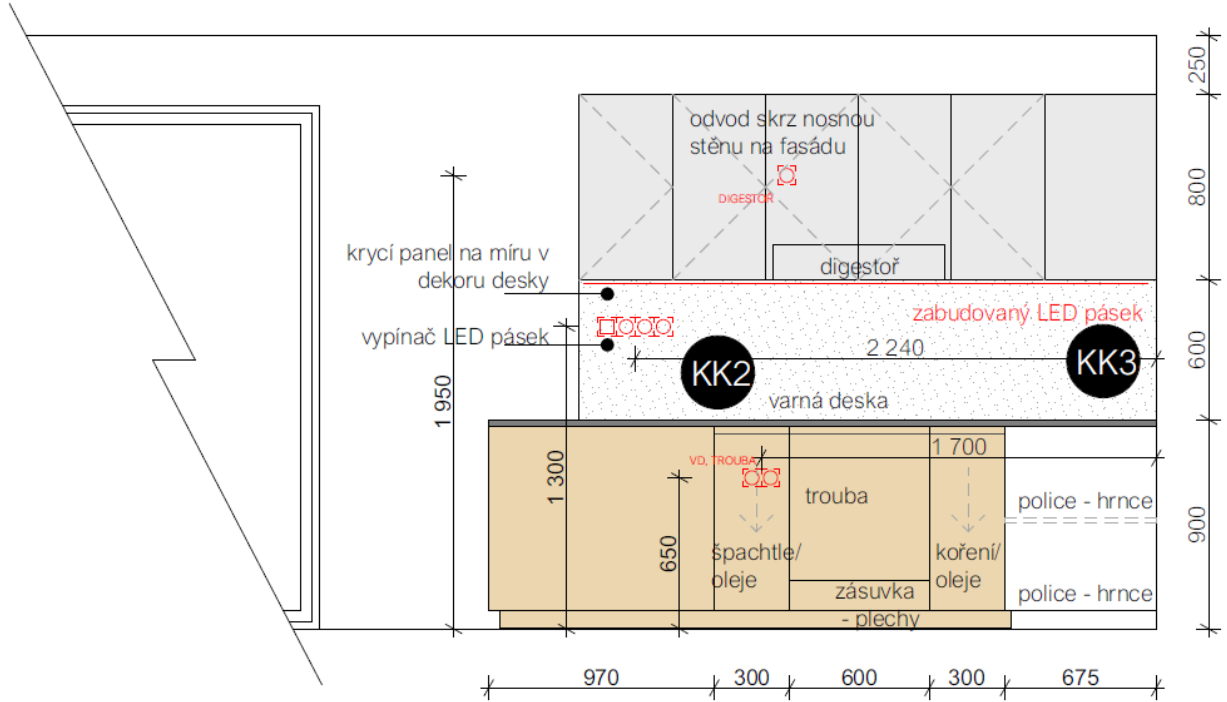

pohled K3

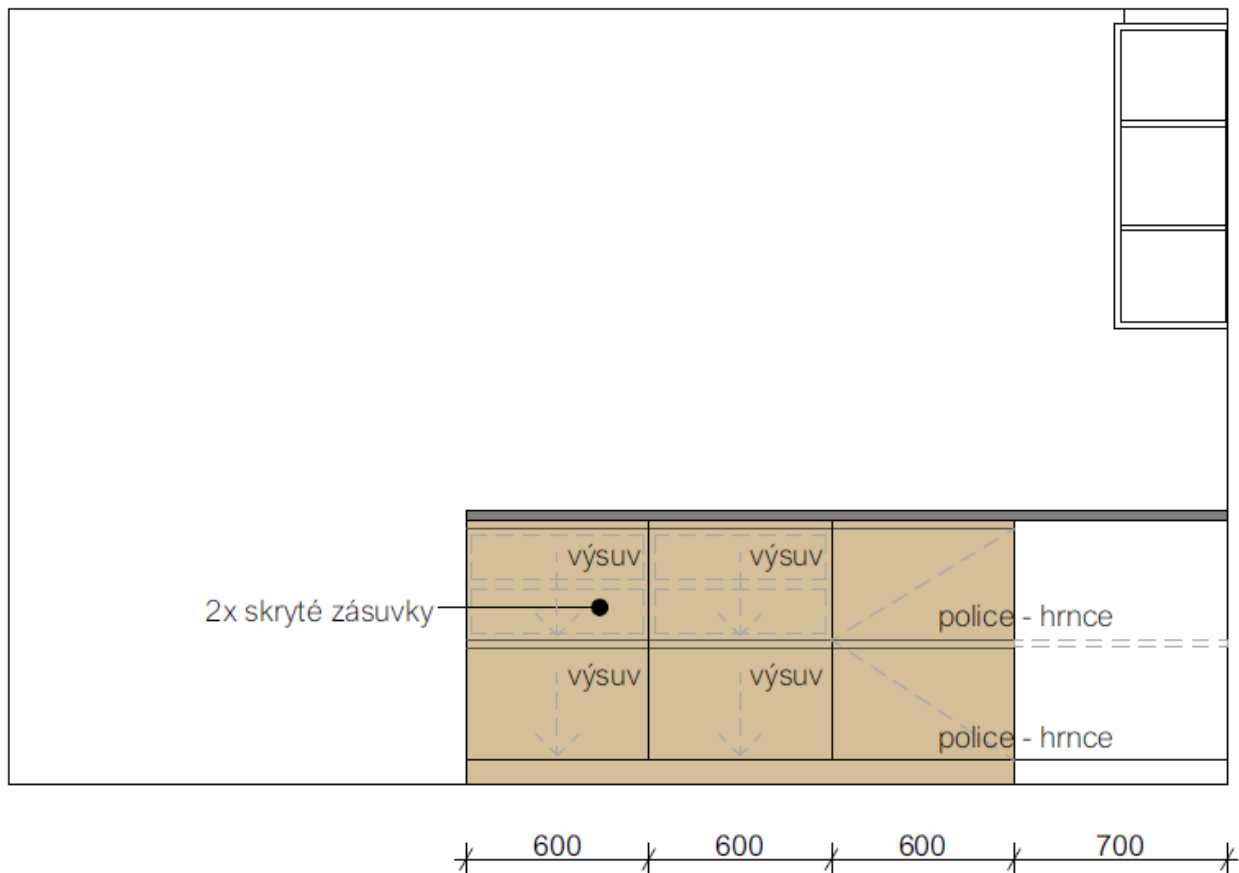

pohled K4

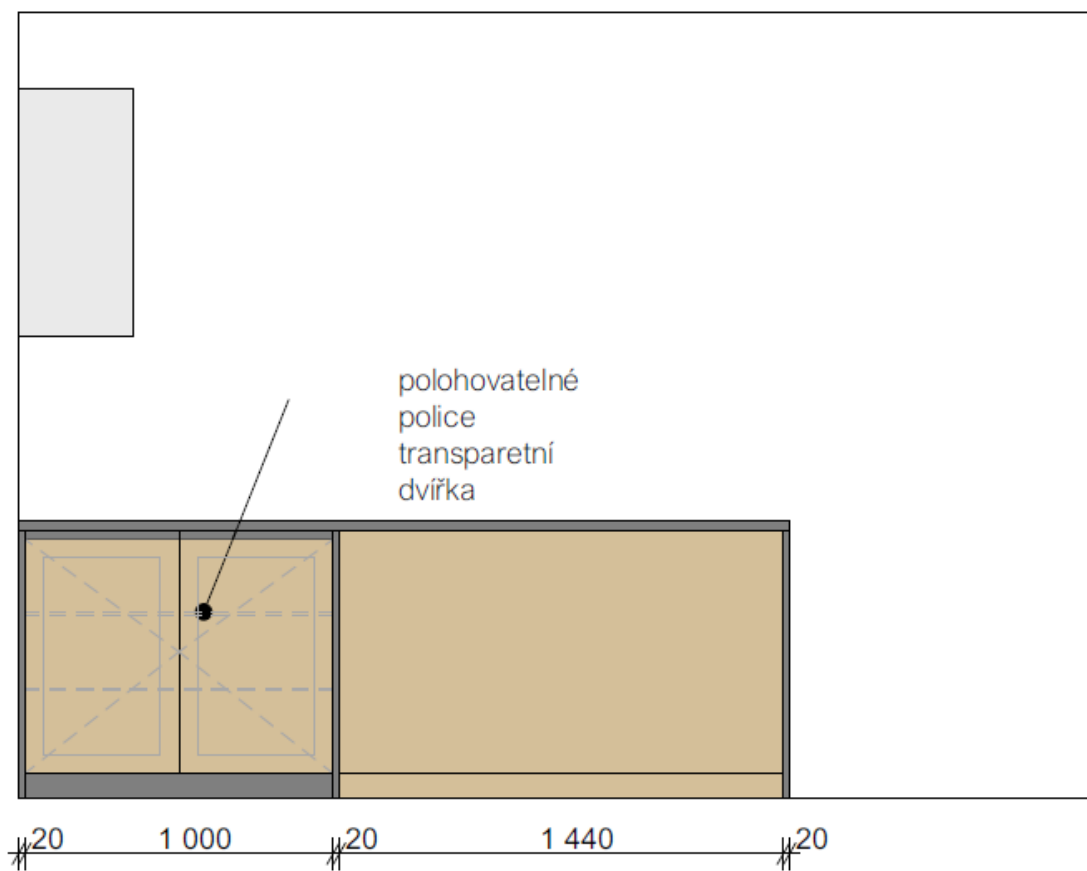

15. K01, K02, K03, K04 Kuchyňská linka, 2ks – vizualizace



Pohled K1



Pohled K2



Pohled K3



Pohled K4



1. D03 Šatní skříň I., 8 ks

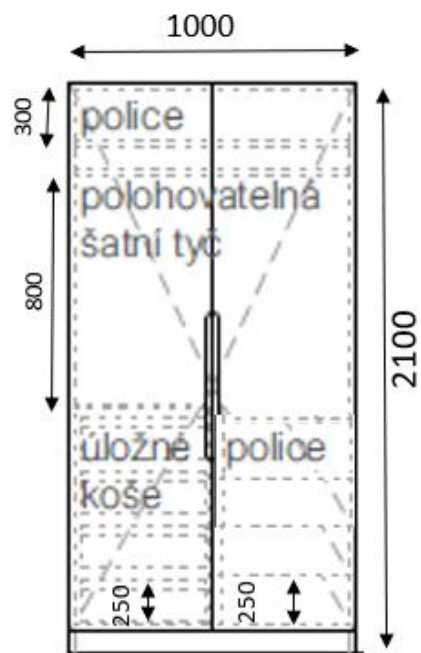

2. D04 šatní skříň II., 4 ks

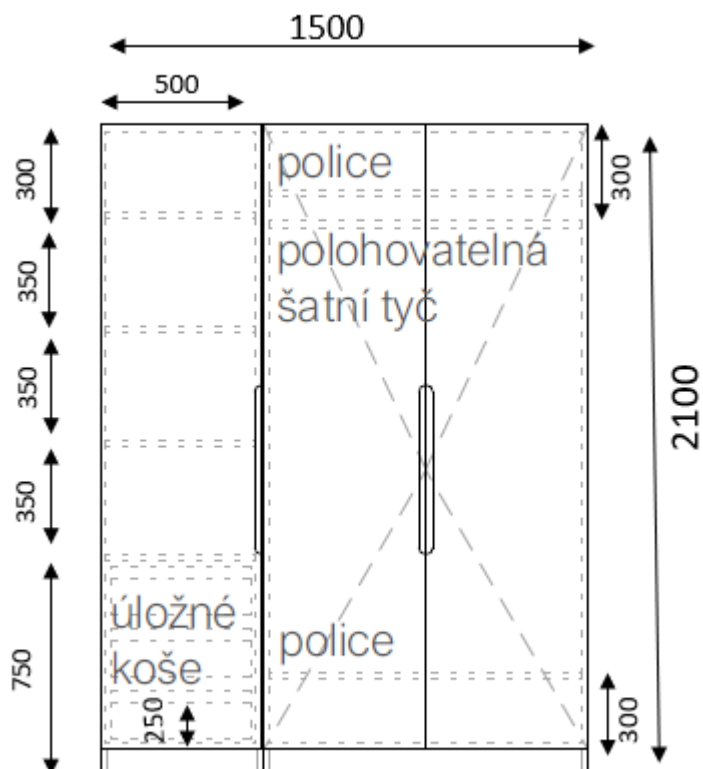

3. O01 Nástěnná sestava pod televizi, 2 ks

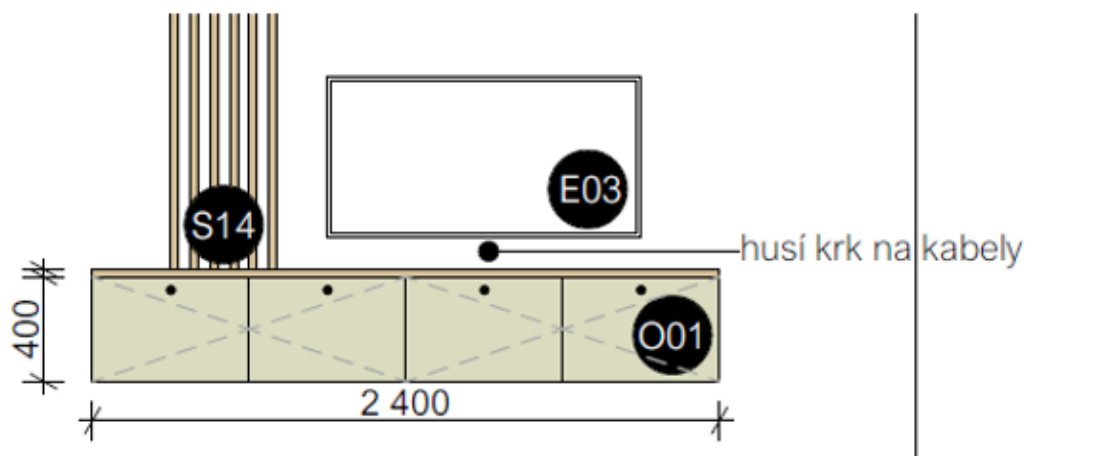

4. O02 Sestava nástěnných skříní, 2ks

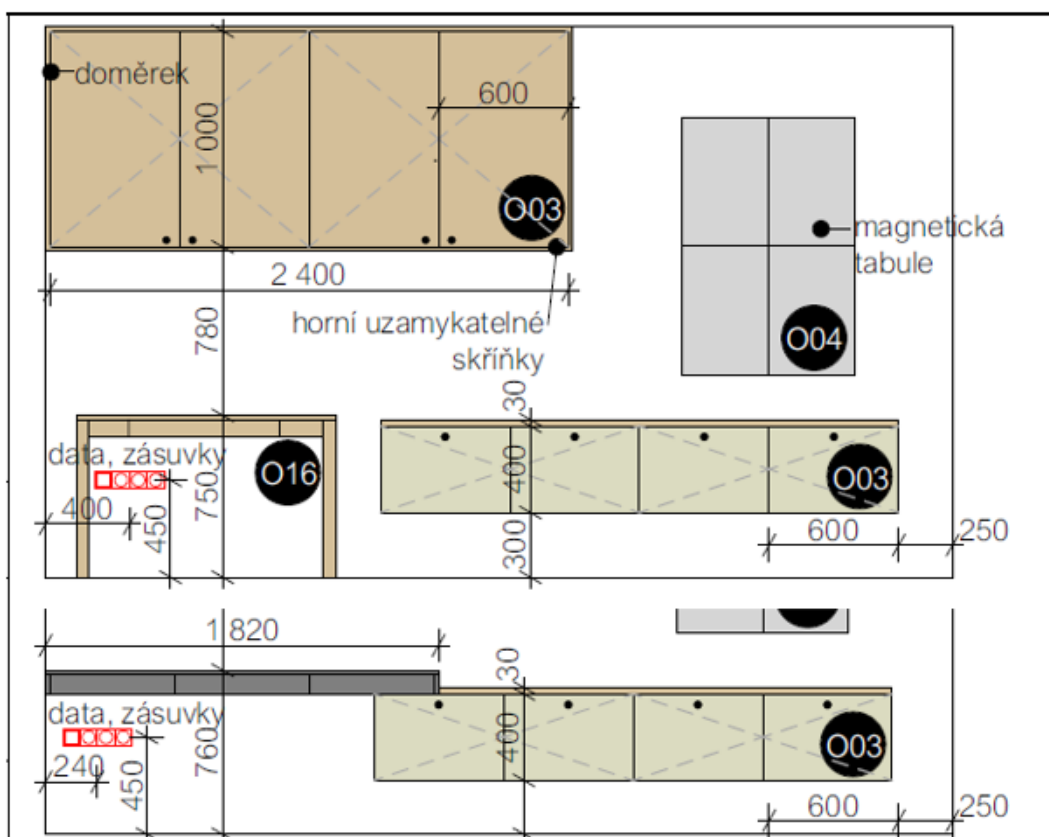

5. O13 sestava otevřeného úložného regálu
2350/1000/500, 2ks

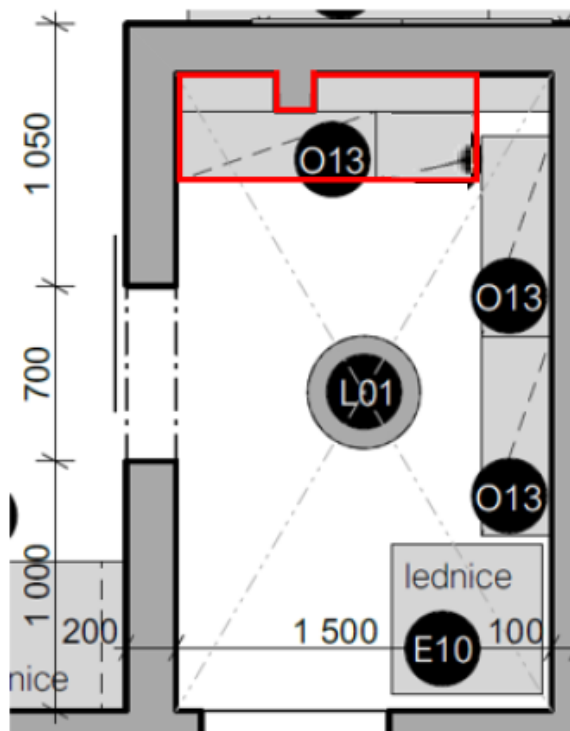
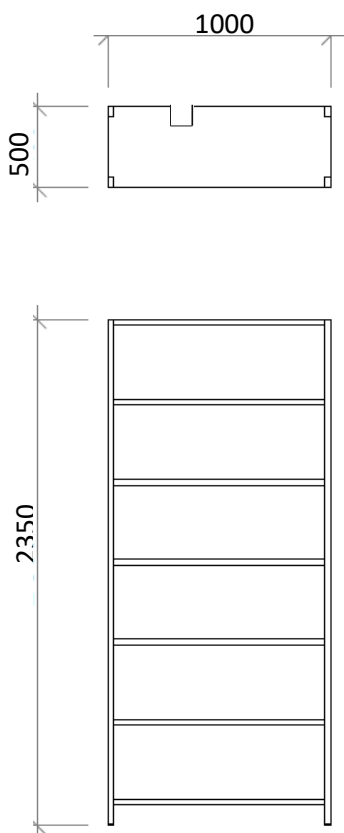

6. O13 sestava otevřeného úložného regálu
2350/1000/500, 4ks

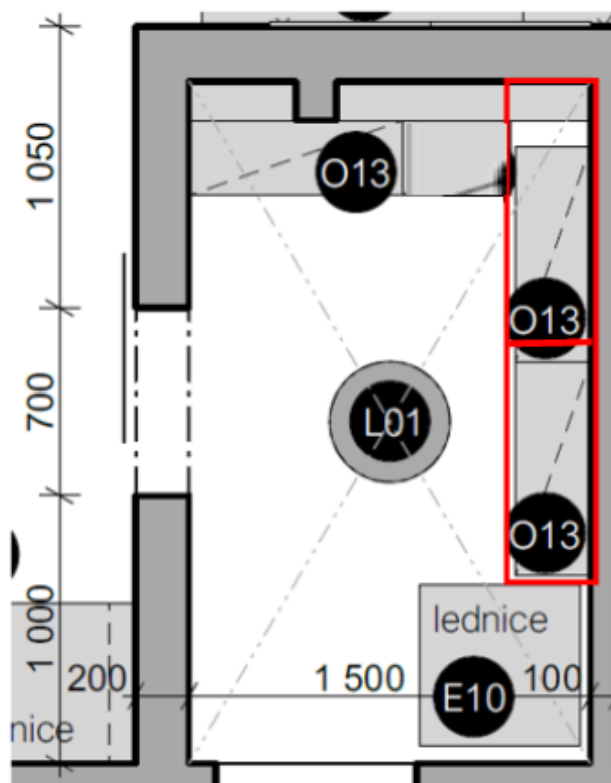
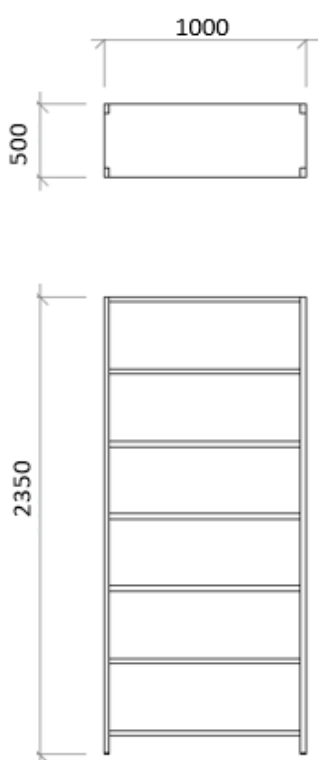

7. S01 Sestava šatních skříní 2550x3400x650, dub/bílá, 4ks

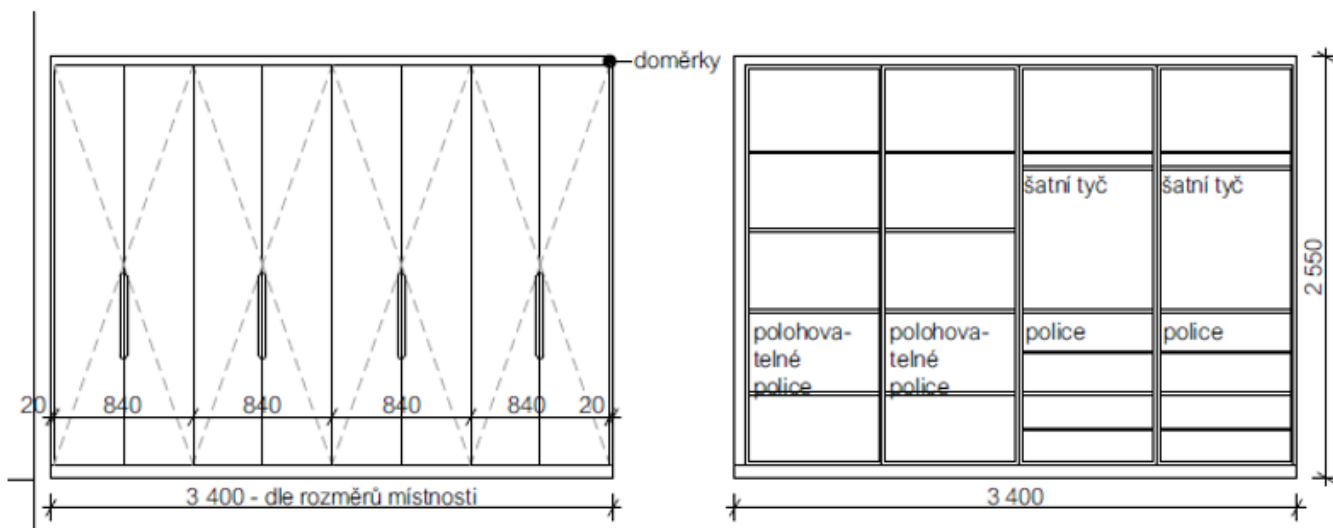

8. S02 sestava otevřeného úložného regálu 2400/1200/600, 2ks

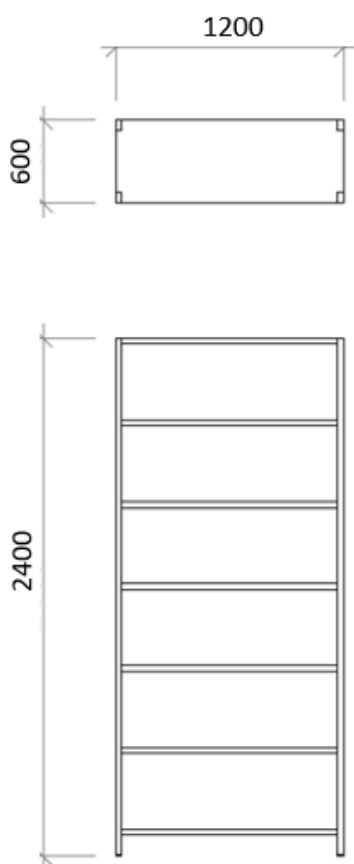

9. S03 Sestava šatních skříní 2550x2775x600, bílá, 2ks



10. S04 Skříň na pračku se sušičkou s košem, 2ks

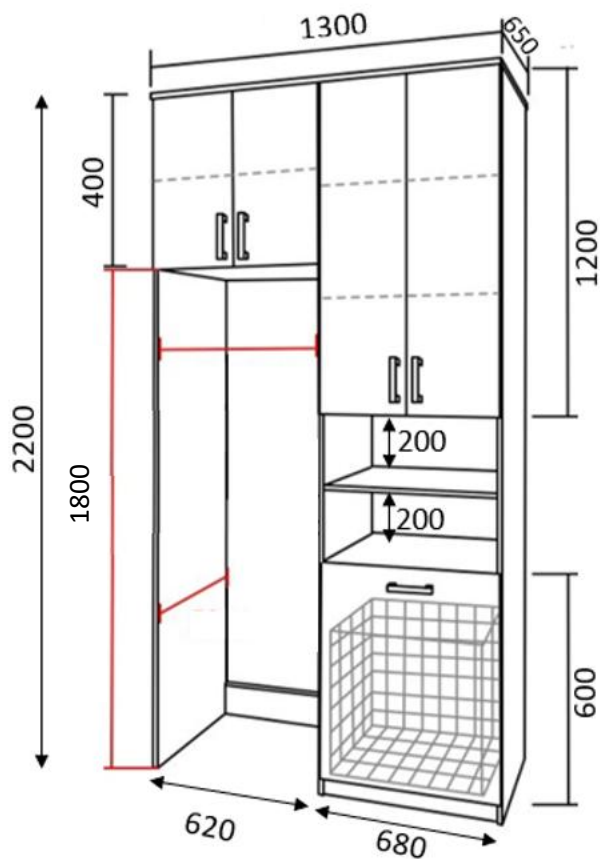

11. S06 Sestava šatních skříní 2550x1500x600, bílá, 2ks

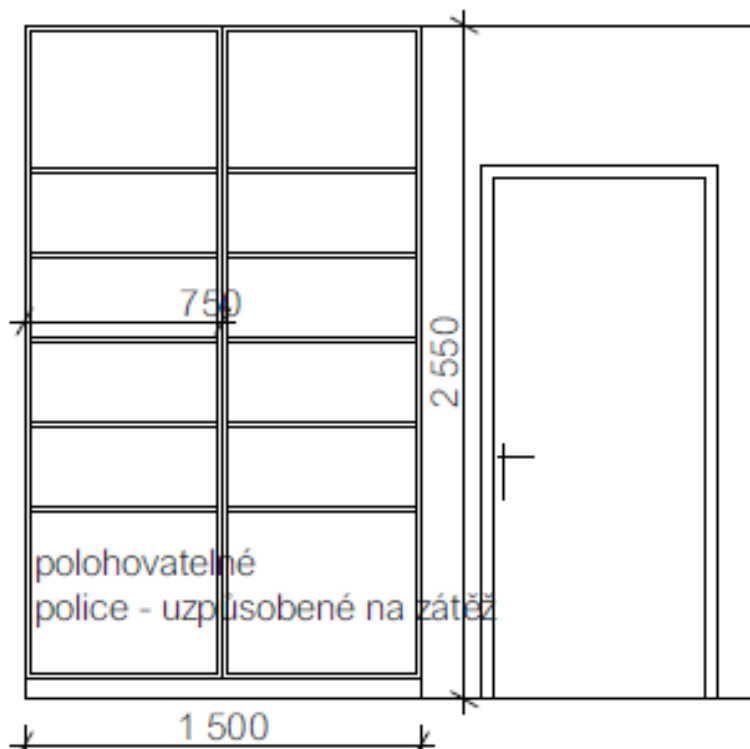

12. S07 Sestava šatních skříní 2550x2775x600, bílá 2ks

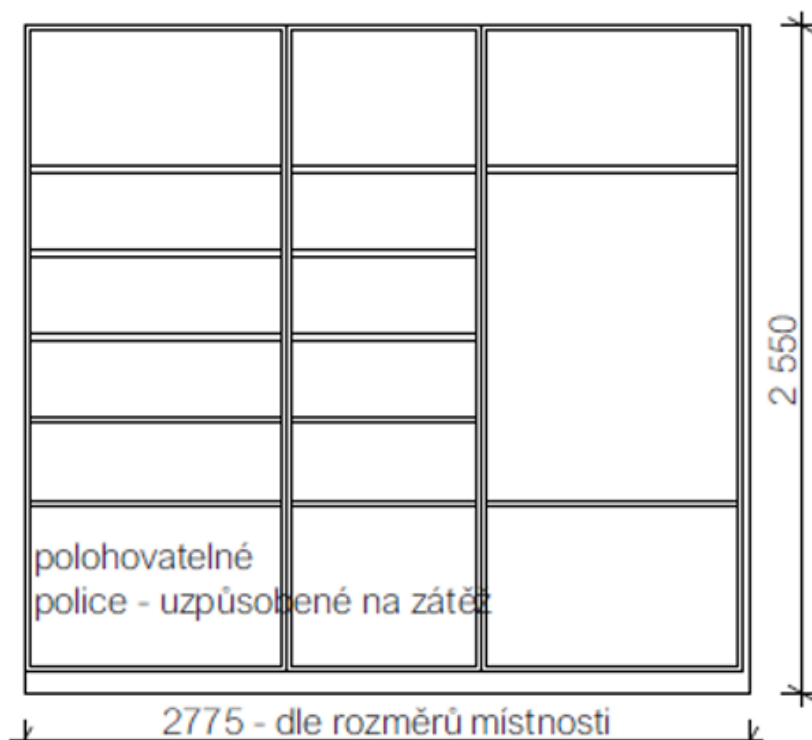

13. S08 Sestava šatních skříní 2550x2000x600, dub, 2ks

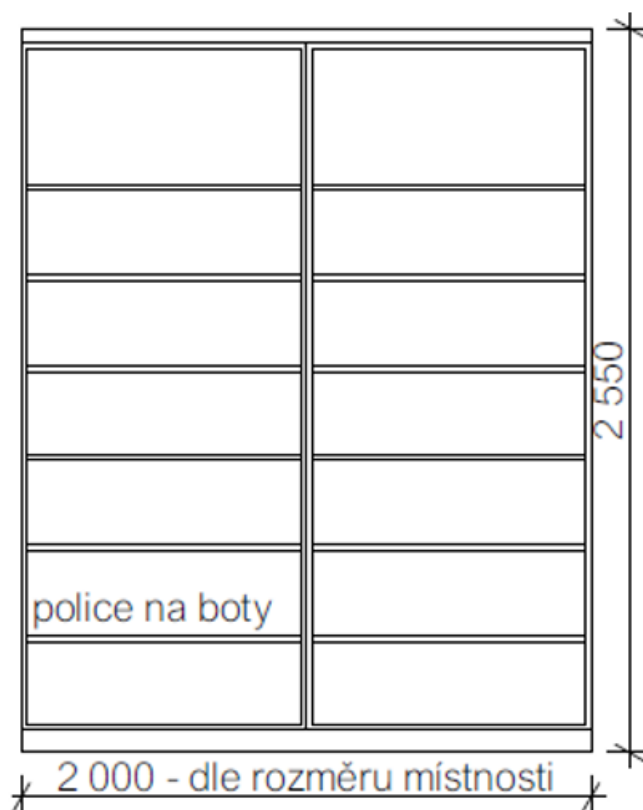

14. S09 Sestava šatních skříní 2550x2000x600, dub, 2ks

