

Kupní smlouva č. KŘÚ/17/ 24 243

uzavřená podle § 2079 a násl. z. č. 89/2012 Sb., občanský zákoník

Smluvní strany

1. Fa RENE a. s.

zapsaný v obchodním rejstříku vedeném Krajským soudem v Hradci Králové, spis. zn. B 3033
se sídlem: Bratři Štefanů 886/67, Slezské předměstí, 500 03 Hradec Králové

IČO: 15061931

DIČ: CZ15061931

Bankovní spojení: UniCredit Bank Czech Republic, a.s. Hradec Králové ,

číslo účtu: 70047058/2700 CZK

zastoupen: Mgr. Michele Stašová

kontaktní osoba: V. Hes

tel.: 608 775 944

e-mail: hes@farene.cz

(dále jen "prodávající")

a

2. Pardubický kraj

se sídlem: Komenského náměstí čp. 125, 532 11 Pardubice

IČO: 708 92 822

zastoupen: JUDr. Martinem Netolickým, Ph.D., hejtman

kontaktní osoba: Ing. Petr Novotný, vedoucí oddělení hospodářské správy,

Josef Malíř, vedoucí úseku autoprovozu

tel.: 466 026 131, 466 026 130

e-mail: petr.novotny@pardubickykraj.cz, josef.malir@pardubickykraj.cz

(dále jen „kupující“)

(oba společně dále také jako „smluvní strany“)

uzavírají níže uvedeného dne, měsíce a roku tuto kupní smlouvu o prodeji víceúčelového automobilu, a to na základě zadávacího řízení k veřejné zakázce s názvem „Nákup automobilu MPV“, systémové číslo P17V00000142.

Článek I Předmět smlouvy

- (1) Předmětem této smlouvy je úprava práv a povinností smluvních stran souvisejících s prodejem 1 nového víceúčelového automobilu ze sériové produkce specifikovaného v přílohách č. 2 a 3 této smlouvy (dále jen „automobil“) prodávajícím kupujícímu. Prodávající se zavazuje dodat a převést vlastnické právo k automobilu a kupující se zavazuje automobil převzít a zaplatit za něj sjednanou kupní cenu, to vše za podmínek této smlouvy.
- (2) Prodávající prohlašuje, že automobil splňuje podmínky stanovené zákonem č. 56/2001 Sb., o podmínkách provozu vozidel na pozemních komunikacích a ustanovení vyhlášky Ministerstva dopravy ČR č. 341/2014 Sb., o schvalování technické způsobilosti a o technických podmínkách provozu vozidel na pozemních komunikacích.
- (3) Prodávající potvrzuje, že jsou mu známy veškeré technické, kvalitativní a jiné podmínky nezbytné k realizaci této smlouvy a že disponuje takovými kapacitami a odbornými znalostmi, které jsou k provedení této smlouvy nezbytné.

Článek II Základní povinnosti kupujícího

- (1) Kupující zaplatí prodávajícímu kupní cenu za automobil v souladu s ustanoveními čl. V a VI této smlouvy.
- (2) Kupující převezme automobil v souladu s ustanoveními čl. VII této smlouvy.

Článek III Základní povinnosti prodávajícího

- (1) Prodávající prodává kupujícímu bezvadný automobil, který je podle právních předpisů České republiky plně způsobilý k provozu na pozemních komunikacích.
- (2) Na nový automobil poskytuje prodávající kupujícímu záruku (platí, co nastane dříve):
 - 48 měsíců nebo 300 000 km na věcné a právní vady,
 - 48 měsíců nebo 300 000 km na dostupnost originálních dílů a originálního příslušenství značky.

Podrobný popis záručních podmínek je uveden v palubní literatuře, která je součástí automobilu. Záruční doba na automobil začíná běžet ode dne jeho převzetí kupujícím. V případě rozporu mezi rozsahem záruky uvedeným v této smlouvě a v palubní literatuře má přednost znění této smlouvy pouze v případě, že je znění smlouvy pro kupujícího výhodnější.

- (3) Prodávající předá kupujícímu automobil v souladu s ustanoveními čl. VII této smlouvy.
- (4) Prodávající odpovídá kupujícímu za to, že byly při výrobě automobilu dodrženy veškeré technické normy a platné právní předpisy, které se týkají této činnosti. Pokud porušením těchto předpisů vznikne jakákoliv škoda, nese veškeré vzniklé náklady prodávající.
- (5) Prodávající odpovídá za to, že automobil nebude trpět žádnými právními vadami, které by měly původ v činnostech či výrobcích použitých při výrobě automobilu. Prodávající rovněž odpovídá za to, že automobil nebude dotčen chráněnými právy třetích osob, která by nebyla vypořádána nejpozději ke dni předání automobilu kupujícímu.

Článek IV Průvodní doklady

Spolu s automobilem předá prodávající kupujícímu:

- návod k obsluze a údržbě automobilu,
- servisní knížku k automobilu,
- technický průkaz automobilu s řádným vypsáním a potvrzením nezbytných údajů.

Článek V Kupní cena

- (1) Kupní cena, kterou je kupující povinen zaplatit prodávajícímu za řádné dodání předmětu smlouvy, činí dle dohody smluvních stran:

cena celkem bez DPH	1 599 955,- Kč
DPH 21 %	335 990,60 Kč
cena celkem včetně DPH	1 935 945,60 Kč

- (2) Kupní cena automobilu uvedená v tomto článku a v příloze č. 1 této smlouvy (položkový rozpočet) je nejvýše přípustná. Cena obsahuje veškeré náklady prodávajícího nutné k realizaci předmětu této smlouvy. Cenu lze měnit pouze v případě, že dojde v průběhu realizace předmětu veřejné zakázky ke změnám daňových předpisů majících prokazatelný vliv na výslednou kupní cenu.

- (3) Úhrada ceny bude prováděna na základě faktury vystavené po převzetí automobilu. Zálohy kupující neposkytuje.

Článek VI Platební podmínky

- (1) Kupující se zavazuje zaplatit prodávajícímu kupní cenu automobilu po jeho převzetí na základě daňového dokladu (faktury) s náležitostmi dle zákona č. 235/2004 Sb., o dani z přidané hodnoty, ve znění pozdějších předpisů, vystaveného prodávajícím. Pokud faktura nebude mít uvedené náležitosti, je kupující oprávněn ji ve lhůtě splatnosti (30 dní) vrátit prodávajícímu k doplnění (opravě), aniž se tak dostane do prodlení se splatností, přičemž po vystavení opravené faktury běží lhůta splatnosti znovu.
- (2) Kupující zaplatí prodávajícímu kupní cenu převodem na účet ve lhůtě 30 dní ode dne doručení příslušného účetního dokladu kupujícímu. Dnem zaplacení se rozumí den podání bankovního příkazu k úhradě fakturované částky.

Článek VII Dodací podmínky

- (1) Prodávající předá automobil kupujícímu a kupující převezme automobil od prodávajícího v den, na kterém se smluvní strany dohodnou, nejpozději však do **16 týdnů** od obdržení objednávky kupujícího.
- (2) Dodávka automobilu bude prováděna na základě objednávky. Objednávka bude učiněna písemně na adresu uvedenou v záhlaví této smlouvy, přičemž za písemnou objednávku se považuje též objednávka učiněná faxem nebo prostřednictvím elektronické pošty. Objednávky učiněné prostřednictvím elektronické pošty nejsou považovány za obchod na dálku (internetový obchod). Kupující je povinen učinit objednávku nejpozději do **5 pracovních dnů** od uveřejnění smlouvy v registru smluv dle čl. XIII odst. 3 této smlouvy.
- (3) Místo plnění: sídlo prodávajícího uvedené v záhlaví této smlouvy.
- (4) Prodávající je povinen písemně informovat kupujícího o dodání automobilu nejpozději 3 dny předem, kdy bude daný automobil dodán na místo plnění. Kupující je povinen poskytnout prodávajícímu v uvedeném termínu potřebnou součinnost ke splnění povinnosti prodávajícího předat včas automobil kupujícímu.
- (5) Prodávající je povinen připravit a doložit u přejímacího řízení obvyklou příslušnou dokumentaci (viz čl. IV této smlouvy). Bez těchto dokladů nelze považovat automobil za schopný přejímky.
- (6) Prodávající se zavazuje odstranit veškeré vady i v případě, že tyto vady nebyly zjištěny při přejímce.

Článek VIII Smluvní pokuty, úroky z prodlení

- (1) V případě prodlení kupujícího s placením kupní ceny podle této smlouvy zaplatí kupující prodávajícímu úrok z prodlení ve výši stanovené platným vládním nařízením v souladu s § 1970 občanského zákoníku.
- (2) Pokud bude prodávající v prodlení s předáním automobilu je povinen zaplatit kupujícímu smluvní pokutu ve výši 1 000,- Kč za každý den prodlení. Smluvní pokuta je splatná do 14 dnů od doby, kdy bude písemná výzva k jejímu zaplacení doručena prodávajícímu. Nárokovaním, resp. úhradou této smluvní pokuty není dotčeno právo kupujícího na náhradu škody a na splnění povinnosti dodat automobil.
- (3) V případě porušení povinnosti kupujícího převzít automobil řádně a včas podle kupní smlouvy zaplatí kupující prodávajícímu smluvní pokutu ve výši 0,05% z kupní ceny automobilu za každý kalendářní den prodlení s převzetím. Kupující je i po zaplacení smluvní pokuty povinen plnit porušenou povinnost. Prodávající je oprávněn požadovat na kupujícího náhradu případné škody převyšující smluvní pokutu.

Článek IX Přechod vlastnických práv a nebezpečí škody

- (1) Vlastnické právo k automobilu přejde z prodávajícího na kupujícího převzetím automobilu kupujícím.
- (2) Nebezpečí škody na automobilu prodávajícího a kupovaného na základě kupní smlouvy přejde z prodávajícího na kupujícího převzetím automobilu kupujícím.

Článek X Záruční servis

- (1) Prodávající prohlašuje, že záruční servis bude vykonáván na adrese: Bří.Štefanů 866 , 5003 Hradec Králové.
- (2) Pokud by záruční servis byl zajišťován ve vzdálenosti větší od sídla kupujícího než 50 km celkem, zavazuje se prodávající zajistit odvoz a vrácení automobilu kupujícímu na vlastní náklady a s veškerou odpovědností za případné škody.
- (3) Doba záručního servisu nesmí přesáhnout 48 hodin, pokud se strany nedohodnou jinak.

Článek XI Změna smlouvy

- (1) Jakákoliv změna smlouvy musí mít písemnou formu a musí být podepsána osobami oprávněnými jednat a podepisovat za kupujícího a prodávajícího nebo osobami jimi zmocněnými. Změny smlouvy se sjednávají zásadně jako dodatek ke smlouvě s číselným označením podle pořadového čísla příslušné změny smlouvy
- (2) Nastanou-li u některé ze stran skutečnosti bránící řádnému plnění smlouvy, je povinna to ihned bez zbytečného odkladu oznámit druhé straně a vyvolat jednání osob oprávněných k podpisu smlouvy.

Článek XII Odstoupení od smlouvy

- 1) Kupující může odstoupit od smlouvy v případě podstatného porušení smlouvy prodávajícím. Za podstatné porušení smlouvy se považuje kromě zákonných případů zejména:
 - zpoždění předání automobilu delší než 14 pracovních dnů, nebo
 - provádění předmětu smlouvy v rozporu s ustanovením smlouvy nebo jiných závazných dokumentů či předpisů.
- 2) Jestliže kupující hodlá odstoupit od smlouvy podle předchozího odstavce této smlouvy, potom to sdělí prodávajícímu v písemné formě doporučeným dopisem. Toto sdělení (výzva) musí označovat okolnost, pro niž má kupující v úmyslu odstoupit od smlouvy.
- 3) Kupující je oprávněn odstoupit od smlouvy i v případě, že prodávající vstoupí do likvidace nebo na jeho majetek bude prohlášen konkurs či návrh na konkurs bude zamítnut pro nedostatek majetku.
- 4) V případě odstoupení od smlouvy má kupující v každém případě nárok na náhradu prokázaných nákladů, které vzniknou v souvislosti s náhradním řešením, zejména:
 - nákladů, které vzniknou v souvislosti s reorganizací smlouvy,
 - nákladů, které mohou vzniknout v souvislosti se změnou dodavatele předmětu smlouvy.
- 5) V případě, že prodlení kupujícího s placením kupní ceny trvá déle než dva měsíce, může prodávající od kupní smlouvy odstoupit s tím, že kupujícímu zašle písemné vyrozumění o odstoupení od kupní smlouvy. Po odstoupení od kupní smlouvy je kupující povinen vrátit prodávajícímu automobil, jehož kupní cenu nezaplatil. Současně kupující prodávajícímu zaplatí rozdíl mezi kupní cenou automobilu a cenou automobilu po jeho opotřebení ke dni jeho vrácení prodávajícímu (dále jen „cenový rozdíl“). Cenový rozdíl musí být doložen znaleckým ohodnocením vypracovaným na náklady kupujícího. Po vrácení automobilu a zaplacení cenového rozdílu kupujícím vrátí prodávající kupujícímu případnou zaplacenou část kupní ceny.

- 6) V případě odstoupení prodávajícího od smlouvy je toto účinné doručení písemného oznámení kupujícímu.

Článek XIII Závěrečná ustanovení

- (1) Tato smlouva jakož i otázky touto smlouvou výslovně neupravené se řídí zákonem č. 89/2012 Sb., občanský zákoník.
- (2) Tato smlouva nabývá platnosti okamžikem jejího podepsání poslední ze smluvních stran a účinnosti dnem jejího uveřejnění v registru smluv.
- (3) Smluvní strany se dohodly, že Pardubický kraj bezodkladně po uzavření Smlouvy odešle Smlouvu k řádnému uveřejnění do registru smluv vedeného Ministerstvem vnitra ČR. O uveřejnění Smlouvy Pardubický kraj bezodkladně informuje druhou smluvní stranu, nebyl-li kontaktní údaj této smluvní strany uveden přímo do registru smluv jako kontakt pro notifikaci o uveřejnění.
- (4) Smluvní strany berou na vědomí, že nebude-li smlouva zveřejněna ani devadesátý den od jejího uzavření, je následujícím dnem zrušena od počátku.
- (5) Smluvní strany prohlašují, že žádná část smlouvy nenaplnuje znaky obchodního tajemství.
- (6) Prodávající souhlasí se zpracováním svých ve smlouvě uvedených osobních údajů, konkrétně s jejich uveřejněním v registru smluv ve smyslu z. č. 340/2015 Sb., o zvláštních podmínkách účinnosti některých smluv, uveřejňování těchto smluv a o registru smluv (zákon o registru smluv) Pardubickým krajem, se sídlem Pardubice, Komenského náměstí 125, PSČ 532 11, IČ: 708 92 822. Prodávající uděluje souhlas na dobu neurčitou. Osobní údaje poskytuje dobrovolně.
- (7) Tato smlouva se sepisuje ve dvou vyhotoveních, z nichž jedno obdrží kupující a jedno obdrží prodávající.
- (8) Nedílnou součástí této smlouvy je příloha č. 1 – položkový rozpočet, příloha č. 2 - minimální technické podmínky a příloha č. 3 – specifikace dodávaného automobilu.
- (9) Schváleno na jednání Rady Pardubického kraje dne 28. 8. 2017 usnesením číslo R/595/17.

V Hradci Králové dne: 4.10.2017

V 12 -10- 2017 dne:

za Fa RENE a. s. :

Fa RENE

Hradec Králové
autorizovaný zástupce z
Bří Štefanů 886, 500 02
DIČ: CZ15061931 tel.
www.farene.cz

Mgr. Michele Stašová
Místopředseda představenstva

za Pardubický kraj:
1. náměstek hejtmána



Položkový rozpočet

Předmět	značka a typ	ks	cena/ks bez DPH (Kč)	DPH 21% (Kč)	cena celkem s DPH (Kč)
osobní automobil MPV	Mercedes-Benz V	1	1 599 955,0	335 990,6	1 935 945,6



Mercedes-Benz

Nabídka

třída V - V 250 d AVG/L 4MATIC



Tento obrázek se může lišit od vozidla v nabídce a je nezávazný. Změny vyhrazeny.

Výrobní vzor: 44781313

Typ vozidla: V 250 d AVG/L

Pohon: 4MATIC

Celk. hmotnost: 3100 kg

Třída účinnosti: A

Model: Mercedes-Benz třída V

Druh vozidla: kombi dlouhé
AVANTGARDE

Výkon motoru: 140 kW

Rozvor: 3200 mm

Fa RENE a.s.
Václav HES



Mercedes-Benz – chráněná značka společnosti Daimler, Stuttgart, SRN

Mobil +420608775944
hes@farenc.cz



Mercedes-Benz

Konfigurace vozidla

Lakování

Částka v CZK

MB 5890 Cavansitová modrá metalíza

Pneumatiky

Částka v CZK

1. náprava: 2x RG7 - Pneumatiky 225/55 R17"
Hersteller wahlweise Silnice

2. náprava: 2x RG7 - Pneumatiky 225/55 R17"
Hersteller wahlweise Silnice

Sériová výbava

Částka v CZK

Stálý převod $i = 3,267$
Brzdy kotoučové na přední a zadní nápravě
Elektrická ruční brzda

C74 Nástupní schůdek s náp. Mercedes-Benz, osvětlený
CA1 Podvozek AGILITY CONTROL
CL1 Volant s možností nastavení výšky a sklonu
CL3 Volant v kůži
CL4 Volant multifunkční s palubním počítačem
CM2 Nárazníky a boční lišty lakované
Elektronický posilovač řízení

DUP0 Vozidlo standard
E07 Rozjezdový asistent
E34 Akumulátor vyrovnávací pro start motoru
ED4 Akumulátor AGM 12 V 95 Ah
EL9 Reprodukory vpředu a vzadu dvoupásmové
ES2 Zásuvka 12 V vzadu v nákl. prostoru
EY3 MBConnect, standardní služby
EY5 Systém tísňového volání Mercedes-Benz
Zásuvka 12 V

F66 Schránka u spolujezdce uzamykatelná
F69 Zpětná zrcátka vyhřívána a el.seř. s blikačem
FC1 Klíč elektronický, chromový vzhled
FS5 Sluneční clony s osvětlenými zrcátky
FZ8 Centrální zamykání s dálkovým ovládním, komfortní
Imobilizér

G42 Převodovka automatická 7G-TRONIC PLUS
H00 Rozvod topení do prostoru pro cestující
H15 Sedadlo spolujezdce vyhřívané
H16 Sedadlo řidiče vyhřívané
H20 Determální skla



HH4	Klimatizace THERMOTRONIC, plně automatická
HZ0	Elektrická topná jednotka
HZ7	Klimatizace a tepelný výměník do prost. pro cest.
IG5	Základní
J55	Varování zapnutí bezpečnostního pásu spolujezdce
JA1	Kontrolka hladiny kapaliny do ostříkovačů
JF1	Dešťový senzor
JK5	Sdružený přístroj s barevným displejem
JW8	Asistent sledování pozornosti
JX2	Servisní interval 40.000 km
	Otáčkoměr
	Kontrola zapnutí bezpečnostních pásů řidiče
	Indikace vnější teploty
	Asistent pro potlačení vlivu bočního větru
	Ukazatel servisních intervalů ASSYST
KB5	Nádrž 70 l
LA2	Asistent potkávacích světel
LB9	Osvětlení nástupního schůdku
LC1	Osvětlení interiéru Ambiente
LC4	Ovládací panel zadní, komfortní
LC6	Osvětlení v prostoru zadního madla, čtecí světlo
LC7	Osvětlení prostoru pro nohy, vpředu
LC8	Osvětlení prostoru zadních dveří
LE1	Světla brzdová, adaptivní
LG2	Systém inteligentního osvětlení (ILS)
LG4	Brzdové a zadní světlo LED
	Světla s regulací sklonu
	Světlo v zavazadlovém prostoru
	Třetí brzdové světlo vzadu na střeše
M40	Alternátor 14 V / 200 A
MB6	Vozidlo s nízkou úrovní škodlivin - Euro 6 tř. I
MG4	Motor OM 651 DE 22 LA 140 kW 3800/min
MG9	Management alternátoru
MJ8	ECO start-stop plus
MX0	BlueEFFICIENCY paket
	Tažné oko vpředu/vzadu našroubovatelné
RD9	Značka pneumatik dle možností výrobního závodu
RG7	Pneumatiky 225/55 R17"
RL8	ALU ráfky 7 J × 17"
RR6	Rezervní kolo se zvedákem
RY2	Měření tlaku vzduchu v pneumatikách, bezdrátové
SA6	Airbag spolujezdce
SH1	Airbag řidiče hrudní a boční včetně ochrany pánve
SH2	Airbag spol. hrudní a boční včetně ochrany pánve
SH9	Airbag okenní řidiče a spolujezdce
	Airbag řidiče
T14	Posuvné dveře se snadnou obsluhou
T19	Dveře posuvné vlevo
T70	Dětská pojistka na posuvných dveřích



Mercedes-Benz

T74	Pomocné držadlo pro nastupování Dveře posuvné vpravo
U73	Loketní opěrky v prostoru pro cestující v 1.řadě
UR1	Kotevní lišty pro rychloupínání a posuv sedadel
US6	Sedadlo v 1.ř. za řidičem vlevo - komfort
US7	Sedadlo v 1.ř. za řidičem vpravo - komfort
V33	Koberec na podlaze prostoru pro cestující
V36	Čalounění střechy
V44	Koberec na podlaze prostoru řidiče a spolujezdce
VH1	Madla v prostoru pro cestující
VQ1	Linie výbavy "AVANTGARDE" Spouštěč okna Komfort elektricky ovládaný Ř/SP
W16	Okno v posuvných dveřích/stěně vpředu vlevo pevné
W17	Okno v posuvných dveřích vpředu vpravo pevné
W29	Okna vzadu pevná
W64	Dveře zadní výklopné se samostatně otevírat. oknem
XA8	Hmotnostní varianta 3,1 t
XC9	COC dokumenty
XU2	Štítky a dokumentace česky
XZ0	Modelová generace 0
YG4	Ložný prostor, variabilní rozdělení
Z42	Přihlášení jako osobní

Zvláštní výbava

D14	Střešní nosič, eloxovaný
EJ9	Systém Comand Online
ES3	Zásuvky 12V pro zadní řadu sedadel, vpravo i vlevo
ES9	Sada kabelů pro připojení mobilních zařízení
ET4	Regulace odstupu DISTRONIC PLUS
EX9	Aktualizace mapových dat na 3 roky zdarma
EY2	MBCconnect - okamžitá data o dopravní situaci
EY4	Remote Online
EZ6	Paket parkování s kamerou 360°
EZ7	Aktivní parkovací asistent
F65	Zrcátka vnější automaticky sklopná
F72	Vnitřní zrcátko automaticky cloněné
FG6	Centrální konzole s lednicí
FG9	Držáky nápojů v loketních opěrkách odnímatelné, 2x
FH6	Palubní deska v kůži
FH9	Dekor ebenové dřevo, tmavý antracit
FP3	Paket zrcátek
H05	Vyhřívání a ventilace sedadel v 1. řadě za řidičem
H12	Topení nezávislé teplovodní
JA9	Asistent dopravního značení
JP1	Bezpečnostní systém PRE-SAFE
JS1	Kamera 360°
LC5	Osvětlení okolního prostředí ve zpětných zrcátkách



Mercedes-Benz

PY0	Designový paket INTERIÉR AVANTGARDE
Q50	Tažné zařízení koule, odnímatelné
RM1	Pneumatiky zimní - M+S
SE0	Odvětrávání sedadla řidiče
SE1	Odvětrávání sedadla spolujezdce
SE4	Bederní opěrka spolujezdce
SE5	Bederní opěrka řidiče
SF1	Sedadlo řidiče elektricky seřiditelné
SF2	Sedadlo spolujezdce elektricky seřiditelné
SZ7	Síť odkládací na opěradle sedadla řidiče
SZ8	Síťka odkládací za sedadlem spolujezdce
US5	Trojsedadlo v 2. ř., sklop. sed. vpravo, komfort
V62	Síťky úložné na opěradlech ind. sedadel vzadu
V9A	Paket stolek
VD7	Čalounění střechy černé
VY8	Potah sedadel kůže Nappa, kaštanová
W68	Elektrické ovládání zadních dveří EASY-PACK
W70	Determální prosklení tmavé (černé sklo)
YE2	Stolek vzadu sklopný posuvný
YF3	Sportovní pedály
ZG2	Pohon všech kol 4MATIC
	Záruka na vozidlo 48 měsíců nebo 300 tis. km



Mercedes-Benz

Technická data

Hmotnosti a rozměry

Typ	
Podvozek	AVG/L
Pohon	4MATIC
Rozvor	3200 mm

Hmotnost	
1. Přední náprava (prázdný)	1424 kg

2. Přední náprava (prázdný) - kg

1. Zadní náprava (prázdný) 1225 kg

2. Zadní náprava (prázdný) - kg

Pohotovostní hmotnost (vč. výbavy) 2650 kg

Zatížení 450 kg

Přípustná celková hmotnost 3100 kg

Příp. celk. hmotnost jízdní soupravy 5050 kg

Motor MG4

Objem cm³ 2143

Výkon v KW / PS 140 / 190

Max. kr. m. v NM při 2750/min
2400 /min 439,5

Pneumatiky

1. náprava: 2x RG7 - Pneumatiky 225/55 R17"

2. náprava: 2x RG7 - Pneumatiky 225/55 R17"

Délka nástavby	
Maximální převis	0 mm
Min. vzdálenost od zadní nápravy	
Max. vzdálenost od zadní nápravy	

Převodovka	
Kód	G42
	Převodovka automatická
Zkrácený text	7G- TRONIC PLUS

Rozměry

Výška rámu – PN – naloženo

Výška rámu – PN – nenaloženo

Výška rámu – ZN – naloženo

Výška rámu – ZN – nenaloženo

Hmotnost vozidla je udávána včetně řidiče, nářadí, rezervního kola, 90 % objemu nádrže a případné zábrany proti podjetí.



Mercedes-Benz

Rozměry vozidla

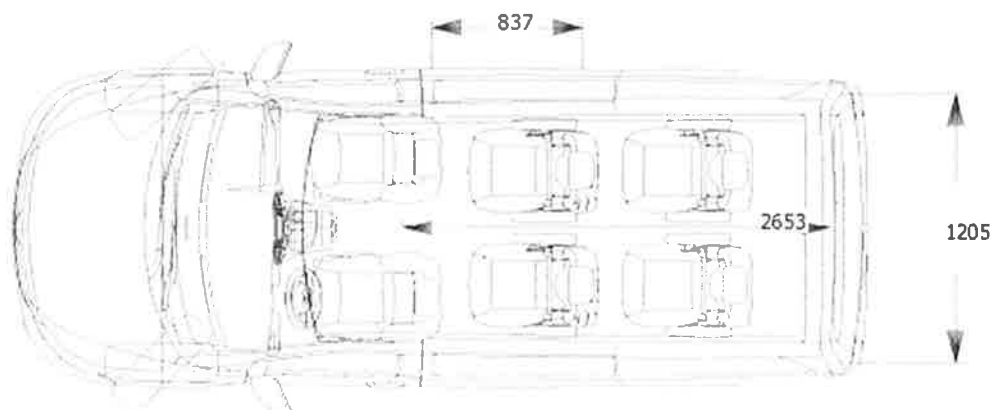
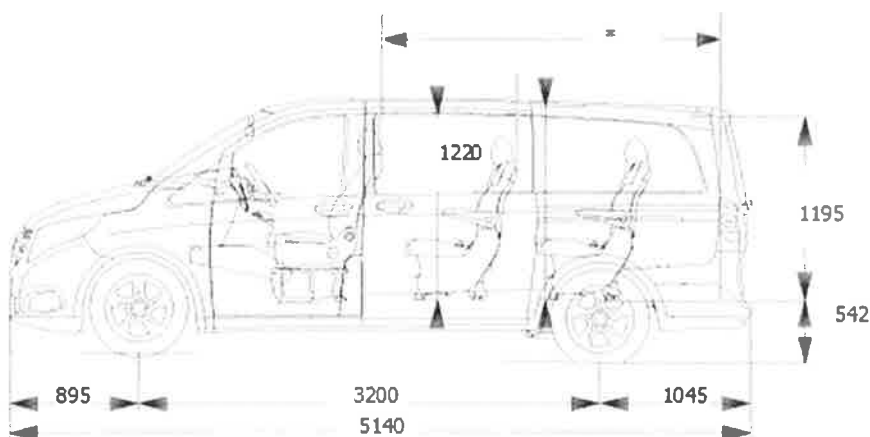
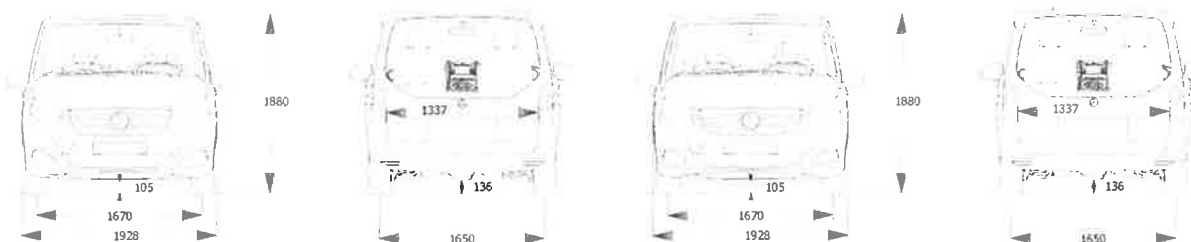

Pozor označení není prumerené!

Uvedené výkresy se mohou lišit od vozidla v nabídce a jsou nezávazné. Změny vyhrazeny.

Záruční podmínky pro nová dodávková vozidla Mercedes-Benz V, Vito, Sprinter, Citan

1. Úvodní ustanovení

1.1 Podpisem kupní smlouvy kupující (dále též „**zákazník**“), potvrzuje, že se seznámil s těmito Záručními podmínkami pro nová dodávková vozidla Mercedes-Benz V, Vito, Sprinter, Citan, obchodní společnosti Fa RENE a.s. se sídlem Bratří Štefanů 886, 500 03 Hradec Králové, IČ 15 06 19 31, zapsané v obchodním rejstříku vedeném Krajským soudem v Hradci Králové, v oddíle B, vložce 3033 (dále jen „**prodávající**“) (vše dále jen „**záruční podmínky**“), a dále též s informacemi o garancích a asistenčních službách obsažených v dokumentaci k vozidlu, jako je servisní knížka či sešit a návod k obsluze.

1.2 Ujednání kupní smlouvy má před zněním těchto záručních podmínek přednost, pokud jsou kupní smlouva a záruční podmínky v rozporu.

1.3 Vůle smluvních stran je vykládána vždy dle ujednání, která obsahuje kupní smlouva. V případě, že úpravu konkrétního jednání kupní smlouva neobsahuje, použije se ustanovení těchto záručních podmínek. V případě, že konkrétní jednání stran není upraveno kupní smlouvou ani záručními podmínkami, použijí se příslušná ustanovení zákona č. 89/2012 Sb., občanský zákoník, a to včetně jeho dispozitivních ustanovení a navazujících předpisů speciálních či prováděcích. V případě, že na konkrétní jednání stran nelze použít výše uvedených pravidel, použijí strany obchodní zvyklosti běžně užívané v obchodním styku v daném odvětví.

1.4 Pokud kupní smlouva nebo tyto záruční podmínky hovoří o učinění právního jednání písemnou formou, rozumí se tím písemný a podepsaný projev smluvní strany fyzicky doručený druhé smluvní straně nebo písemný projev vůle odeslaný s využitím provozovatele poštovních služeb formou doporučeného dopisu. Oprávnění osoby jednat jménem zákazníka vyplývá ze smlouvy či z příslušného právního předpisu.

1.5 Smluvní strany mohou kupní smlouvu či tyto záruční podmínky měnit pouze formou písemných dodatků podepsaných prodávajícím i zákazníkem, když jinou formu změny strany nepřipouští.

1.6 Proávající a kupující považují předsmluvní jednání za nezávazná.

1.7 Předmětem kupní smlouvy je vozidlo/a Mercedes-Benz, typ: V, Vito, Sprinter, Citan dle specifikace uvedené ve smlouvě (dále jen „**vozidlo**“).

2. Odpovědnost za vady vozidla

Pokud je kupující:

- a) podnikatel a vozidlo pořizuje za účelem podnikání či v rámci své podnikatelské činnosti, nebo;
- b) stát, jeho organizační složka, samosprávný územní jednotka či právnická osoba jimi zřízená, pokud pořizuje vozidlo za účelem zabezpečování veřejných potřeb, nebo
- c) právnická osoba zřízená na základě zvláštního právního předpisu, na kterou bylo zabezpečení veřejných potřeb státem přeneseno, která pořizuje vozidlo za účelem zabezpečování těchto potřeb,

vztahují se na odpovědnost prodávajícího za vady vozidla následující ustanovení tohoto článku:

2.1 Prodávající prohlašuje, že vozidlo bude po záruční dobu určenou v odstavci 2.4 tohoto článku způsobilé k běžnému užívání a že se na něm nevyskytnou vady s výjimkou vad, na které se dle těchto záručních podmínek záruka za jakost nevztahuje (vše dále jen „záruka“).

2.2 Záruka se dle článku 5 záručních podmínek nevztahuje na ty části vozidla podléhající běžnému opotřebení vozidla při jeho provozu, když se jedná např. o brzdové obložení, tlumiče pérování nebo obložení spojky atd. Záruka se rovněž nevztahuje na vady a opotřebení, které vznikly v důsledku takového užívání vozidla, které není v souladu s jeho obvyklým užíváním.

2.3 Při převzetí vozidla od prodávajícího je kupující povinen vozidlo důkladně prohlédnout s vynaložením náležité odborné péče. Nároky plynoucí z vad vozidla, které kupující při vynaložení dostatečné odborné péče měl a mohl zjistit při prohlídce podle předchozí věty, lze uplatnit pouze ve lhůtě bez zbytečného odkladu od převzetí vozidla kupujícím, nejpozději však do 3 dnů do takového převzetí, jinak tyto nároky zanikají. U vad, které lze zjistit při převzetí vozidla vynaložením náležité pozornosti, nároky z vad zanikají, pokud nejsou uplatněny kupujícím v okamžik protokolárního převzetí vozidla.

2.4 Práva kupujícího ze záruky zaniknou, nebyla-li uplatněna v záruční době (v této smlouvě jen „záruční doba“). Délka záruční doby činí u **dodávkových vozů** 24 měsíců od data předání vozidla kupujícímu nebo od data první registrace vozidla nebo od okamžiku uvedení vozidla do provozu, podle toho, jaká z okolností nastane nejdříve.

2.5 Do záruční doby se nezapočítává doba ode dne předání vozidla kupujícím prodávajícímu po řádném uplatnění oprávněného nároku na odstranění vady dle těchto záručních podmínek do dne, kdy byl kupující prodávajícím vyzván k převzetí vozidla po odstranění vady.

2.6 Pro určení a posouzení závady musí kupující dodržet následující pravidlo: Musí prokázat nadevší pochybnost, že závada nastala tzn. musí závadu prodávajícímu předvést nebo se taková závada musí projevit při diagnostickém testu.

Pro potřeby kupní smlouvy a těchto záručních podmínek se mohou vyskytnout vady plnění podstatné a nepodstatné, když z příslušného hodnocení vady provedeného prodávajícím pak vyplývají jednotlivé nároky kupujícího.

S odkazem na výše uvedené se vada považuje za **podstatnou**, pokud její výskyt znemožňuje řádné užívání vozidla, přičemž za řádné užívání vozidla se nadále považuje i jeho provoz za ztížených podmínek neodporujících však obecně závazným předpisům. O podstatnou vadu se jedná i tehdy, vyskytne-li se taková vada opakovaně a to nejméně třikrát po sobě nejdéle však v během 90-ti po sobě jdoucích dní. Za opakovanou závadu se nepovažuje opakované rozsvícení se stejné kontrolky, neboť na každou kontrolku pro chybové hlášky je navázáno více elektronických systémů vozidla.

Ostatní vady se za podstatné nepovažují. V pochybnostech se má za to, že se nejedná o vady podstatné.

2.7 Je-li vozidlo dodáno s podstatnou vadou, nebo vyskytne-li se taková vada v záruční době, může kupující, není-li v těchto podmínkách stanoveno jinak,

- a) požadovat odstranění vady dle volby prodávajícího opravou či výměnou té součásti vozidla, která je příčinnou vady, nebo;
- b) požadovat zpětný výkup vozidla prodávajícím za tržní cenu vozidla bez vady po odečtení běžného opotřebení, pokud prodávající prohlásí, že vady neodstraní z důvodu nerentabilnosti opravy (náklady opravy přesáhnou její ekonomickou výhodnost), nebo pokud se jedná o vady dle prohlášení prodávajícího za neodstranitelné, přes něž vozidlo dále nelze ke sjednanému účelu užívat, nebo pokud se jedná o podstatnou vadu, kterou se nepodaří prodávajícímu odstranit ani ve lhůtě dle odstavce 2.10, nejdéle však do 6 měsíců ode dne předání vozidla kupujícím prodávajícímu;

2.8 Je-li vozidlo dodáno s vadou, která není považována za vadu podstatnou, nebo vyskytne-li se taková vada v záruční době, může kupující, není-li v těchto podmínkách stanoveno jinak,

- a) požadovat odstranění vady dle volby prodávajícího opravou či výměnou té součásti vozidla, která je příčinnou vady, nebo;
- b) požadovat přiměřenou slevu z konečné kupní ceny, nebo;
- c) požadovat zpětný výkup vozidla prodávajícím za tržní cenu vozidla bez vady po odečtení běžného opotřebení, pokud prodávající prohlásí, že vady neodstraní a zároveň neposkytne slevu z konečné kupní ceny dle předchozího písmene;

2.9 Tam, kde tyto záruční podmínky nestanoví jiný postup, náleží volba mezi nároky prodávajícímu. Nestanoví-li tyto záruční podmínky jinak, nemůže prodávající zvolený nárok měnit bez předchozího oznámení kupujícímu.

2.10 Je-li vada odstraňována opravou či výměnou té součásti vozidla, která je její příčinnou, je prodávající povinen odstranit vytknutou vadu v přiměřené lhůtě ode dne přistavení vozidla kupujícímu a to v souladu s článkem 3.3, přičemž prodávající sdělí kupujícímu přibližnou dobu, po kterou bude odstraňování vady probíhat. Prodávající je oprávněn stanovenou lhůtu z vážných provozních důvodů přiměřeně prodloužit. Prodloužení lhůty dle předchozí věty sdělí prodávající kupujícímu. Neodstraní-li prodávající vady na vozidle dle odstavce 2.8 písm. a) ve stanovené lhůtě, příp. přiměřeně prodloužené lhůtě může kupující požadovat slevu z konečné kupní ceny.

2.11 Výše slevy z konečné kupní ceny přiměřeně odpovídá rozdílu mezi hodnotou, kterou by mělo vozidlo bez vad v okamžiku doručení řádného oznámení vad a hodnotou vozidla vadného. Rozhodnutí o výši slevy z konečné kupní ceny náleží výlučně prodávajícímu.

2.12 V případě výkupu vozidla bude od tržní ceny odečítáno běžné opotřebení, jehož celková hodnota bude vypočtena jako 0,8% z konečné kupní ceny za každých započatých 1.000 vozidlem najetých kilometrů.

2.13 Znění těchto záručních podmínek výslovně vylučuje užití úpravy „Práva z vadného plnění“ obsažená v zákoně č. 89/2012 Sb., občanský zákoník.

3. Doplnující ujednání

3.1 Nároky z odpovědnosti za vady náhradních dílů zabudovaných do vozidla za účelem odstranění vady vozidla mohou být uplatněny pouze v záruční době na součásti vozidla dle odstavce 2.4 těchto záručních podmínek, jinak tyto nároky zanikají.

3.2 Kupující nemůže odstoupit od kupní smlouvy, jestliže nemůže vrátit vozidlo ve stavu, v jakém jej obdržel. To však neplatí,

- a) jestliže nemožnost vrácení vozidla ve stavu, v jakém jej kupující obdržel, není způsobena jeho jednáním nebo opomenutím, nebo;
- b) jestliže ke změně stavu vozidla došlo v důsledku prohlídky řádně vykonané za účelem zjištění vad vozidla;

3.3 Kupující je povinen každý výskyt vady vozidla v záruční době neprodleně písemně oznámit prodávajícímu, jinak jeho nároky ze záruky zanikají. Nedohodnou-li se smluvní strany jinak, je kupující povinen přistavit vozidlo do sídla prodávajícího do pěti kalendářních dnů od doručení řádného oznámení vad dle předchozí věty v čistém stavu, bez jakéhokoli nákladu a osobních věcí, jinak jeho nároky ze záruky zanikají.

3.4 Běžnou údržbu, seřizovací práce související s užíváním vozidla (např. kontrolu nabíjení akumulátorů, čištění částí vozidla, výměnu, popř. doplnění pohonných a provozních látek apod.) a výměnu součástí podléhajících běžnému opotřebení dle těchto záručních podmínek, je povinen provádět kupující na své náklady. Nezbytnost provedení běžné údržby vozidla či seřizovacích prací se nepovažuje za vady plnění.

3.5 Záruka není vázána na osobu kupujícího, ale na vozidlo. Práva ze záruky přecházejí v plném rozsahu na nového vlastníka vozidla.

3.6 Odstranění vad provedených v záruční době je bezplatné. Vadné náhradní díly vyměněné v záruční době za bezvadné, se stávají vlastnictvím prodávajícího. Náhradní díly použité při výměně mohou být nové nebo opravené výměnným způsobem (v závislosti na dodávce od výrobce). Všechny měněné náhradní díly splňují náročné normy společnosti DaimlerChrysler např. tauschagregáty.

3.7 Kupující bere na vědomí, že záruku za nástavbu a za způsob jejího spojení s vozidlem nese plně dodavatel nástavby. Prodávající zde působí na žádost kupujícího pouze jako prostředník, který zajistí objednání a dodání nástavby specifikované kupujícím. Dále kupující bere na vědomí, že za dodání nástavby je plně zodpovědný její dodavatel a prodávající nenese žádnou odpovědnost za případné vady, nesplnění termínů nebo jiné nedostatky nástavby. Rovněž kupující bere na vědomí, že veškeré údržbové a servisní úkony a případné dodávky náhradních dílů pro nástavbu zajišťuje dodavatel nástavby dle svých vlastních podmínek a pravidel či případně dle pravidel stanovených právními předpisy. Použití těchto záručních podmínek i na nástavbu vozidla je možné jen na základě samostatné písemné dohody prodávajícího a kupujícího.

3.8 V případě, že kupující učiní jakékoli změny na vozidle, neodpovídá prodávající za vady z takových změn vzešlých a za vady vozidla způsobené takovou změnou. Prodávající neodpovídá ani za škodu způsobenou takovými vadami.

4. Odpovědnost prodávajícího za škody

4.1 Prodávající odpovídá za škodu způsobenou porušením svých povinností plynoucích ze smlouvy.

4.2 Prodávající neodpovídá za škodu způsobenou bez svého zavinění.

4.3 Případná jiná ustanovení těchto prodejních podmínek upravující zvláštní případy odpovědnosti prodávajícího za škodu nejsou tímto článkem dotčena.

5. Vyloučení ze záruky

5.1 „Záručním případem“ je každá technicky chybná funkce vozidla, vzniklá v důsledku výrobní nebo materiálové vady a během záruční doby bezprostředně vede k disfunkci postiženého dílu a současně tento díl není vyloučený dle těchto záručních podmínek ze záručního plnění. Přirozené opotřebení jako takové není předmětem záruky.

5.2 Předpokladem k čerpání nároku v rámci záručního plnění je, že byly splněny všechny výrobcem předepsané podmínky a pravidla údržby a na vozidle nebyla dodatečně provedena výrobcem nepovolená úprava. Při uplatnění vady vozidla v záruční době je bezpodmínečně nutné doložit plnění těchto podmínek řádně vyplněnou a potvrzenou servisní knížkou (servisním sešitem), pokud není výrobcem vedena servisní knížka v elektronické podobě.

5.3 Ze záruky jsou vyloučeny díly, které jsou pravidelně měněny při servisních prohlídkách a údržbových pracích na vozidle. Dále se záruka výslovně nevztahuje na stěrače, aero stěrače, prut antény, baterie klíčů, pneumatiky a kola, díly spojky, brzdové destičky, brzdová obložení, brzdové kotouče, brzdové bubny, brzdová potrubí/hadice, vypínací ložisko, suvné-, tažné-, klopné vzpěry, spojovací a řídicí tyče řízení, kulové čepy, ložisko uložení kola, tlumič kmitů řízení, pružiny pérování podvozku, tlumiče pérování podvozku, tlumicí jednotky/McPherson, stabilizátory náprav, hadice chlazení motoru a topení, hydraulická potrubí a hadice, nádržky pro hydraulickou kapalinu, sběrné výfukové potrubí a všechny tlumiče hluku výfuku, pomocný čep řízení, páka řízení, hřídel volantu, startovací baterie, filtry, vysoušeče vzduchu a zapalovací svíčky.

5.4 Ze záručního plnění jsou rovněž vyjmuty veškeré seřizovací práce (např. měření a nastavení geometrie podvozku), dobíjení a ošetřování startovacích baterií, resetování elektronických systémů aniž by byl vadný nějaký díl, čištění a seřizování trysek omývačů skel světlometů, omývačů oken, zbarvení materiálu, veškeré projevy opotřebení vnitřního prostoru vozidla, včetně laku karoserie a laku/potahu skládacích/sklápěcích střech a prasklá skla.

5.5 Ze záruky jsou také vyjmuty závady na dodatečně montovaných nástavbách, vestavbách, přestavbách, stejně jako na příslušenství, které bylo dodáno s vozidlem jako subdodávka od externích dodavatelů. Totéž platí i pro závady na vozidle, které jsou způsobeny vlivem těchto úprav.

5.6 Povinnost plnit záruku odpadá také, pokud chybné funkce a závady vznikly v důsledku jedné z následujících příčin:

- a) Kupující neohlásil chybnou funkci nebo závadu neodkladně, popř. nepřistavil včas vozidlo k opravě;
- b) Předmět koupě nebyl užíván k účelu jeho určení, byl poškozen nebo byl přetěžován (např. při sportovních motorových soutěžích, u vozidla docházelo k neautorizovaným úpravám (tzv. tuning), jimiž jsou myšleny jakékoliv úpravy motoru, zejména zvýšení výkonu a kroutícího momentu, úpravy podvozku, pérování, tlumičů, geometrie podvozku, jakož i používání nesprávných rozměrů kol a pneumatik, dále pak úpravy karoserie a dílů vozidla a jakékoliv úpravy osvětlení a další podobné zásahy do vozidla, přetěžování nákladem);
- c) Do vozidla byly namontovány díly, jejichž použití není povoleno výrobcem, nebo vozidlo bylo změněno způsobem, který výrobce nepovoluje;
- d) Kupující nedodržel předpisy o užívání, údržbě a ošetřování vozidla (např. návod k použití). Totéž platí o použití nevhodných mazacích a provozních látek, tedy o použití provozních náplní v rozporu s pokynem a doporučením výrobce;

- e) Vozidlo bylo neodborně opravováno či upravováno v neautorizovaném servise.
- f) Nesplněním povinností řidiče vozidla;
- g) Užitím vozidla k jiným účelům, než ke kterým je určeno či ke kterým se běžně používá;
- h) K poškození elektronických systémů vozidla došlo kontaktem s tekutinami v důsledku zatopení vozidla, zatečení do vozidla nebo vylitím tekutin v/do interiéru vozidla;
- i) Poškozením, popř. zničením vozidla třetími osobami;
- j) Poškozením vozidla v důsledku havárie či nahodilé události, popř. v důsledku vyšší moci;
- k) Poškozením vozidla způsobeným vnějšími vlivy (např. chemickým znečištěním, průmyslovým spadem, kyselým deštěm, výměšky ptáků, přepravou žíravých materiálů, krupobitím, pískem, solí, kameny atd.), nárazem, ohni, požáry a katastrofami způsobenými lidskou chybou nebo nedbalostí, či jinými vnějšími vlivy, které nejsou vyšší mocí;
- l) Údaj počítadla ujeté vzdálenosti byl změněn tak, že ujetou vzdálenost nelze zjistit.

5.7 Odpovědnost prodávajícího vyplývající ze záruky zaniká rovněž v následujících případech:

- a) Uživatel vozidla nesplnil svoji zákonnou povinnost k odvracení škody a/nebo jejímu zmírnění (např. vozidlo nebylo okamžitě odstaveno v okamžiku, kdy se vada projevila a bylo i přes její projev dále používáno), nebo;
- b) Při provozu vozidla nebyly použity provozní látky a prostředky schválené popř. doporučené výrobcem vozidla;
- c) Vozidlo bylo provozováno na jinou než motorovou naftu CSN 590:2004 (platí pro vozidla s dieselovými motory). Odpovědnost prodávajícího vyplývající ze záruky vždy, když provozovatel do vozidla natankuje sirnou naftu (ruskou), řepkovou bionaftu apod.;
- d) U vozidla byla porušena plomba na výfukovém nebo na palivovém systému;
- e) Do vozidla nebyla řádně doplňována močovina dle normy EINEC S 200 – 315 – 8, když odpovědnost prodávajícího vyplývající ze záruky zaniká jak při řádném nedoplňování močoviny, tak při doplnění nekvalitní močoviny v rozporu s výše uvedenou normou.

5.8 Záruka nepokrývá škody provázející vady vozidla, jako jsou např. nemožnost používání vozidla, ztráta času, nepohodlí, potíže, náklady na pronájem vozu, na palivo, na telefon, cestovní náklady, ubytování, přepravní ztráty, poškození nebo ztráta osobního či obchodního vlastnictví, ztráty příjmu, ušlý zisk, obchodní ztráty a ztráty výnosů, současně i veškeré škody vzniklé třetím osobám v důsledku závady vozidla.

5.9 Uplatnění nároků ze záruky probíhá přes autorizované servisní partnery v oblasti Evropského hospodářského prostoru a Švýcarska. V případě opravy může poskytovatel záruky dle předchozí věty vadný díl buď opravit nebo vyměnit za díl nový či opravený výměnným způsobem (v závislosti na dodávce od výrobce). Vyměněné díly přechází do vlastnictví poskytovatele záruky. Příjemce záruky může uplatnit záruční nároky na základě záruky i na díly montované v rámci takové záruční opravy, včetně lakovaných nebo opravovaných dílů, nejdéle však do konce záruční doby na vozidlo nebo do konce záruční doby na součásti vozidla.