

Smlouva č. OR/23/23824

Dodávka nábytku v rámci projektu „Transformace Domova u studánky – domek Rudoltice“

uzavřená podle ust. § 1746 odst. 2. zákona č. 89/2012 Sb., občanský zákoník, ve znění pozdějších předpisů

Smluvní strany

1. Dodavatel: **PROFIL NÁBYTEK, a.s.**
Nádražní 1747
396 01 Humpolec
zapsán v obchodním rejstříku vedeném Krajským soudem v Českých Budějovicích, sp. zn. B 1420
IČO: 482 02 118
DIČ: CZ48202118
Zastoupen: Františkem Čermákem, předsedou představenstva
Osoby oprávněné jednat ve věcech technických, k podpisu protokolu o předání a převzetí dodávky: [REDACTED]
[REDACTED]
Bankovní spojení: Československá obchodní banka, a. s.
č. účtu: 223602551/0300
2. Objednatel: **Pardubický kraj**
Komenského náměstí 125
532 11 Pardubice
IČO: 708 92 822
DIČ: CZ70892822
Zastoupen: JUDr. Martinem Netolickým, PhD., hejtmanem
Osoby oprávněné jednat ve věcech technických, k podpisu protokolu o předání a převzetí dodávky: Mgr. Jitka Beránková, Ing. Kamila Pechová nebo Ing. Hana Böhmová
Bankovní spojení: ČSOB, a.s., pobočka Pardubice
č. účtu: 220916192/0300

uzavírají tuto smlouvu (dále jen „smlouva“), kterou se dodavatel zavazuje dodat objednateli předmět smlouvy specifikovaný v článku I. smlouvy a objednatel se zavazuje zaplatit cenu podle článku II. smlouvy, a to za podmínek dále ve smlouvě uvedených.

Preambule

Tato smlouva je uzavřena na realizaci podlimitní veřejné zakázky na dodávky s názvem **Dodávka nábytku v rámci projektu „Transformace Domova u studánky – domek Rudoltice“** (systémové číslo na profilu zadavatele: P23V00000156), zadávané dle § 53 zákona č. 134/2016 Sb., o zadávání veřejných zakázek, v platném znění (dále jen „zákon“) jako podlimitní veřejná zakázka, projekt **„Transformace Domova u studánky – domek Rudoltice“**, reg. č. CZ.06.6.127/0.0/0.0/21_124/0017326 je realizován v rámci 101. výzvy Ministerstva pro místní rozvoj České republiky pro Integrovaný regionální operační program, specifické cíle SC 6.1 REACT-EU“, mezi objednatelům jako zadavatelem této veřejné zakázky a dodavatelem jako dodavatelem vybraným k plnění této veřejné zakázky.

Článek I. **Předmět smlouvy**

1. Předmětem této smlouvy je dodávka nábytku **do rodinného domu budovaného v rámci projektu „Transformace Domova u studánky – domek Rudoltice“** dle položkového rozpočtu a technické specifikace, které tvoří přílohu č. 2 a 3, včetně montáže a zprovoznění (dále jen „zboží“).
2. Dodavatel prohlašuje, že kvalitativní a technické vlastnosti zboží odpovídají požadavkům stanoveným obecně závaznými právními předpisy, zejména zákonem č. 22/1997 Sb. o technických požadavcích na výrobky, ve znění pozdějších předpisů, harmonizovanými českými technickými normami a ostatními ČSN a požadavkům stanoveným zadavatelem v zadávacích podmínkách k veřejné zakázce.
3. Dodavatel se v souvislosti s dodávkou zboží zavazuje zajistit rovněž:
 - a) dopravu zboží na místo plnění, jeho vybalení a kontrolu,
 - b) instalaci a montáž zboží,
 - c) předání instrukcí a návodů k obsluze a údržbě zboží (manuálů) v českém jazyce a zaškolení obsluhy
 - d) protokolární předání zboží do provozu objednateli,
 - e) odvoz a likvidaci všech obalů a dalších materiálů použitých při plnění veřejné zakázky, v souladu s ustanoveními zákona č. 541/2020 Sb., o odpadech, ve znění pozdějších předpisů,
 - f) odstraňování vad zboží po záruční dobu.
4. Použité obaly musí být z recyklovatelného materiálu nebo z materiálu z obnovitelných zdrojů nebo určeny pro opakované použití. Všechny obalové materiály musí být snadno ručně oddělitelné na části tvořené jedním materiálem.

Článek II. **Cena**

1. Cena, kterou je objednatel povinen zaplatit dodavateli za řádné dodání předmětu smlouvy, je stanovena jako pevná, nejvýše přípustná a nepřekročitelná a musí zahrnovat veškeré náklady dodavatele (zejména clo, obaly, manuály, dopravu, montáž, likvidaci obalů, záruční servis) a finanční vlivy (inflační, kurzový) po celou dobu realizace dodávky zboží.

Cena celkem bez DPH: **796 405,00 Kč** (dále též „smluvní cena“)
DPH: **167 245,05 Kč**
cena celkem včetně DPH: **963 650,05 Kč**

Položkový rozpočet tvoří přílohu č. 2 smlouvy.

2. Cena může být měněna pouze v souvislosti se změnou daňových předpisů majících prokazatelný vliv na uvedenou cenu.
3. Objednatel se zavazuje uhradit dodavateli cenu uvedenou v odstavci 1. tohoto článku na základě faktury vystavené v souladu s dalšími podmínkami uvedenými v této smlouvě a způsobem uvedeným v ustanovení I. přílohy č. 1 této smlouvy (obchodní podmínky).
4. Lhůta splatnosti faktury je 30 kalendářních dnů ode dne prokazatelného doručení faktury Objednateli.

Článek III. **Termín plnění, místo plnění**

1. Dodavatel se zavazuje předat objednateli předmět této smlouvy do pěti měsíců od účinnosti této smlouvy, a to dle podmínek dále uvedených v této smlouvě a obchodních podmínkách.
2. Dodavatel je povinen oznámit objednateli nejméně 7 dnů předem termín dodávky předmětu této smlouvy na místo plnění.
3. Místem plnění je nově budovaný dům v rámci projektu „Transformace Domova u studánky – domek Rudoltice“, v obci Rudoltice, na pozemku par.č. 4245/90 v k.ú. Rudoltice u Lanškrouna.
4. Předmět smlouvy je splněn okamžikem podepsání předávacího protokolu, a to bezodkladně po dodání předmětu a jeho uvedení do provozu.
5. Převzetí zboží jinými než oprávněnými a oběma stranám známými osobami nebude považováno za řádné.
6. Vlastnické právo přechází na objednatele okamžikem uhrazení konečné ceny dodávky. S přechodem vlastnického práva přechází na objednatele současně i nebezpečí škody na zboží.

Článek IV. **Povinnosti dodavatele vyplývající z finanční spoluúčasti evropských fondů v rámci Integrovaného regionálního operačního programu 2014-2020**

1. Dodavatel je povinen uchovávat veškerou dokumentaci související s realizací veřejné zakázky **Dodávka nábytku v rámci projektu „Transformace Domova u studánky – domek Rudoltice“**, zejména tuto smlouvu včetně jejích případných dodatků, včetně účetních dokladů pod dobou stanovenou právními předpisy ČR, minimálně do konce roku 2033.
2. Dodavatel je povinen minimálně do konce roku 2033 poskytovat požadované informace a dokumentaci související s realizací veřejné zakázky **Dodávka nábytku v rámci projektu „Transformace Domova u studánky – domek Rudoltice“**, zaměstnancům nebo zmocněncům pověřených orgánů (CRR, MMR ČR, MF ČR, Evropské komise, Evropského účetního dvora, Nejvyššího kontrolního úřadu, příslušného orgánu finanční správy a dalších oprávněných orgánů státní správy) a je povinen vytvořit výše uvedeným osobám podmínky k provedení kontroly vztahující se k realizaci projektu a poskytnout jim při provádění kontroly součinnost.
3. Na každé faktuře bude jednoznačně uvedeno, že se jedná o projekt související s Integrovaným regionálním operačním programem s názvem: **„Transformace Domova u studánky – domek Rudoltice“** a registračním číslem projektu **CZ.06.6.127/0.0/0.0/21_124/0017326**.
4. Dodavatel si je vědom, že je ve smyslu ust. § 2 písm. e) zákona č. 320/2001 Sb., o finanční kontrole ve veřejné správě a o změně některých zákonů, ve znění pozdějších předpisů (dále jen „zákon o finanční kontrole“), povinen spolupůsobit při výkonu finanční kontroly.

Článek V. **Součástí smlouvy**

1. Následující přílohy tvoří nedílnou součást této smlouvy:
Příloha č. 1: Obchodní podmínky
Příloha č. 2: Položkový rozpočet
Příloha č. 3: Technická specifikace

2. Tyto přílohy jsou chápány jako vzájemně se vysvětlující a doplňující. V případě nejednoznačnosti nebo rozporů mají přednost ustanovení této smlouvy před ustanoveními výše uvedených příloh.

Článek VI. **Závěrečná ustanovení**

1. Objednatel předá dodavateli příslušnou dokumentaci nezbytnou k realizaci předmětu smlouvy nejpozději při podpisu smlouvy smluvními stranami.
2. Tato smlouva nabývá platnosti dnem jejího podepsání poslední ze smluvních stran a účinnosti dnem jejího uveřejnění v registru smluv.
3. Ve věcech výslovně neupravených touto smlouvou se práva a povinnosti smluvních stran řídí zákonem č. 89/2012 Sb., občanský zákoník, ve znění pozdějších předpisů.
4. Smluvní strany se dohodly, že Pardubický kraj bezodkladně po uzavření této smlouvy odešle smlouvu k řádnému uveřejnění do registru smluv vedeného Ministerstvem vnitra ČR. O uveřejnění smlouvy Pardubický kraj bezodkladně informuje druhou smluvní stranu, nebyl-li kontaktní údaj této smluvní strany uveden přímo do registru smluv jako kontakt pro notifikaci o uveřejnění.
5. Smluvní strany berou na vědomí, že nebude-li smlouva zveřejněna ani do tří měsíců od jejího uzavření, je následujícím dnem zrušena od počátku s účinky případného bezdůvodného obohacení.
6. Smluvní strany stvrzují, že si smlouvu přečetly, její obsah a obsah příloh podrobně znají a souhlasí s ní. Smluvní strany prohlašují, že se smlouvou cítí být vázány, že ustanovení smlouvy jim jsou jasná a že tato byla uzavřena určitě, vážně a srozumitelně, na základě jejich pravé a svobodné vůle, nikoli za nápadně nevýhodných podmínek nebo v tísní, na důkaz čehož připojují níže své podpisy.
7. Neplatnost, neúčinnost nebo nevynutitelnost jakéhokoliv ustanovení smlouvy nemá vliv na platnost, účinnost nebo vynutitelnost ostatních ustanovení smlouvy. Smluvní strany mají povinnost takové ujednání okamžitě nahradit smluvním ujednáním bezvadným. V případě rozporu textu Smlouvy a příloh, má vždy přednost text smlouvy.
8. Jakékoliv změny smlouvy lze činit pouze písemně, a to formou vzestupně číslovaných dodatků, odsouhlasených a podepsaných oprávněnými zástupci obou smluvních stran. Změny kontaktních osob se považují za provedené dnem doručení doporučeného dopisu druhé smluvní straně.
9. Je-li smlouva uzavírána v listinné podobě, vyhotovuje se ve třech stejnopisech s originálními podpisy smluvních stran, z nichž objednatel obdrží dvě vyhotovení a dodavatel jedno vyhotovení. V případě elektronické podoby smlouvy se smlouva vyhotovuje v jednom elektronickém vyhotovení s připojenými digitálními podpisy obou smluvních stran, tj. podepsána způsobem, se kterým zvláštní právní předpis (zákon č. 297/2016 Sb., zákon č. 300/2008 Sb.) spojuje účinky vlastnoručního podpisu.
10. Smluvní strany uzavírají tuto smlouvu v souladu s Nařízením Evropského parlamentu a Rady (EU) 2016/679 ze dne 27. dubna 2016 o ochraně fyzických osob v souvislosti se zpracováním osobních údajů a o volném pohybu těchto údajů a o zrušení směrnice 95/46/ES (obecné nařízení o ochraně osobních údajů). Osobní údaje uvedené v této smlouvě, budou použity výhradně pro účely plnění této smlouvy nebo při plnění zákonem stanovených povinností. Podrobné informace o ochraně osobních údajů jsou dostupné na oficiálních stránkách Pardubického kraje www.pardubickykraj.cz/gdpr.

11. Právní jednání bylo schváleno Radou Pardubického kraje dne 10. 7 2023, usnesením č. R/1769/23.

V Pardubicích:

.....
za objednatele
JUDr. Martin Netolický, PhD.
hejtman

.....
za dodavatele
František Čermák
předseda představenstva

Obchodní podmínky

Ustanovení I.

Platební a fakturační podmínky

1. Právo dodavatele na vystavení faktury vzniká až po podpisu předávacího protokolu smluvními stranami, pokud není dohodnuto jinak.
2. Faktura bude adresována:
Pardubický kraj
Komenského náměstí 125
532 11 Pardubice
3. Na každé faktuře bude jednoznačně uvedeno, že se jedná o projekt související s Integrovaným regionálním operačním programem (IROP 2014-2020) s názvem: „**Transformace Domova u studánky – domek Rudoltice**“ registrační číslo projektu CZ.06.6.127/0.0/0.0/21_124/0017326. Faktura bude splňovat náležitosti daňového dokladu v souladu s právními předpisy a zvyklostmi. Objednatel je oprávněn vrátit dodavateli bez zaplacení fakturu, která nemá náležitosti uvedené v tomto ustanovení nebo vykazuje jiné vady. Současně s vrácením faktury sdělí objednatel dodavateli důvody vrácení. V závislosti na povaze vady je dodavatel povinen fakturu včetně jejích příloh opravit nebo nově vyhotovit. Oprávněným vrácením faktury přestává běžet původní lhůta splatnosti faktury. Nová lhůta splatnosti začíná běžet ode dne prokazatelného předání objednateli opravené nebo nově vyhotovené faktury s příslušnými náležitostmi, splňující podmínky smlouvy.
4. Veškeré účetní doklady, každá faktura, musí mít náležitosti daňového dokladu ve smyslu ust. § 29 zákona č. 235/2004 Sb., o dani z přidané hodnoty, ve znění pozdějších předpisů.
5. Cena bude objednatelem uhrazena na účet dodavatele uvedený v záhlaví smlouvy, a to na základě faktury vystavené dodavatelem. Faktura může být vystavena nejdříve dne následujícího po dni podepsání předávacího protokolu.
6. Nebude-li na faktuře uvedeno jinak, bude objednatel platit fakturovanou částku vždy na ten účet dodavatele, který je správcem daně zveřejněn způsobem umožňujícím dálkový přístup dle ust. § 109 odst. 2 písm. c) zákona č. 235/2004 Sb., o dani z přidané hodnoty, ve znění pozdějších předpisů. Jestliže bude na faktuře uveden jiný účet dodavatele, než takto zveřejněný, bere dodavatel na vědomí, že objednatel je bez dalšího oprávněn zaplatit na uvedený účet pouze fakturovanou částku bez DPH; objednatel v takovém případě zaplatí DPH přímo na účet správce daně. O takovémto postupu dodatečně písemně informuje dodavatele.
7. Pokud je v okamžiku fakturace o dodavateli zveřejněna způsobem umožňujícím dálkový přístup skutečnost, že je nespolehlivým plátcem a vzniká tak ručení dle ust. §109 odst. 3 zákona č. 235/2004 Sb., o dani z přidané hodnoty, ve znění pozdějších předpisů, bere dodavatel na vědomí, že objednatel je bez dalšího oprávněn zaplatit na účet dodavatele pouze fakturovanou částku bez DPH; objednatel v takovém případě zaplatí DPH přímo na účet správce daně. O takovémto postupu dodatečně písemně informuje dodavatele.
8. Úhradou se rozumí odepsání fakturované částky z účtu objednatele.

Ustanovení II.

Způsob provádění

1. Dodavatel bude při zajišťování dodávek vybavení postupovat s odbornou péčí. Dodávky, práce a služby, které jsou předmětem smlouvy, dodavatel provede v takovém rozsahu a jakosti, aby dodávka vybavení odpovídala podmínkám stanoveným smlouvou a

obvyklému účelu použití.

2. Dodavatel je povinen dodat vybavení ve sjednané době v požadovaném množství, jakosti a provedení a v souladu s dalšími podmínkami stanovenými smlouvou. Dodavatel se zavazuje zajistit v rámci dodávky vybavení především veškeré práce dle požadavků objednatele a úplné a včasné provedení všech prací nutných pro řádné dodání vybavení bez vad a další plnění, jejichž provedení je pro řádné a včasné dodání vybavení nezbytné.
3. Dodavatel je povinen při zajišťování dodávek vybavení dodržovat veškeré bezpečnostní předpisy, veškeré zákony a jejich prováděcí vyhlášky, pokud se vztahují k zajišťování dodávek vybavení a týkají se činnosti dodavatele, bezpečnosti práce, požární ochrany a ochrany životního prostředí. Pokud porušením těchto předpisů dodavatelem vznikne škoda, nese náklady dodavatel.
4. Dodané vybavení musí vyhovovat všem normám a právním předpisům platným v České republice.
5. Dodavatel prohlašuje, že mu jsou známy technické, kvalitativní a specifické podmínky, za nichž se dodávka vybavení bude realizovat.

Ustanovení III.

Bezpečnost práce, jakost díla, zabezpečení a prověření jakosti

1. Dodavatel ručí za to, že veškeré dodávky a související služby budou provedeny v jakosti sjednané smlouvou.
2. Dodavatel bude odpovídat za množství, jakost, provedení a kompletnost dodaného vybavení v rozsahu smlouvy, za použitý materiál. Bude odpovídat za to, že předmět plnění bude mít vlastnosti stanovené zadávací dokumentací, platnými právními předpisy, všeobecně závaznými technickými předpisy, veškerými platnými technickými normami, které se vztahují k činnosti dodavatele v rámci plnění smlouvy, dále vlastnosti dohodnuté smlouvou, eventuálně vlastnosti obvyklé.
3. Dodavatel je povinen objednateli nebo jeho zástupci umožnit v průběhu realizace smlouvy kontrolu dodávaného vybavení a jakékoliv jeho části, aby se objednatel mohl ujistit, že jsou v souladu se smlouvou.
4. Pokud by jakákoliv zkontrolovaná část dodávaného vybavení nevyhovovala specifikacím dle smlouvy, může ji objednatel odmítnout a dodavatel musí buď odmítnutou část dodávaného vybavení nahradit novým nezávadným plněním, nebo v případě souhlasu objednatele provést všechny úpravy (změny) nezbytné pro splnění specifikovaných požadavků, a to bezúplatně.

Ustanovení IV.

Záruky, odpovědnost za vady

1. Dodavatel odpovídá za správnost a úplnost dodání předmětu smlouvy podle smlouvy, zadávací dokumentace, platných norem a souvisejících platných předpisů.
2. Dodavatel poskytuje po určenou záruční dobu záruku za bezvadnost předmětu smlouvy, tj. záruku za všechny vlastnosti, které má předmět smlouvy mít zejména dle smlouvy, dle jednotlivých požadavků a pokynů objednatele, případně ostatních pověřených osob. Dodavatel prohlašuje, že předmět smlouvy si po tuto dobu zachová všechny takové

vlastnosti, funkčnost a stanovenou účelovou způsobilost. Za vadu se považují i vady v dokladech nutných pro užívání věci.

3. Záruční doba je stanovena v délce **24 měsíců**, pokud není stanovena ve smlouvě či jiné její příloze delší.
4. Vada na předmětu smlouvy, která se vyskytne v průběhu záruční doby, bude objednatelům oznámena bez zbytečného odkladu dodavateli a tento zahájí práce na odstranění vady bezodkladně, pokud se objednatel s dodavatelem nedohodnou písemně jinak. Vada bude odstraněna nejpozději do **10 pracovních dní** po jejím nahlášení dodavateli, nedohodnou-li se smluvní strany jinak. Pokud to charakter zjištěné vady bude umožňovat, odstraní dodavatel vadu v místě plnění. Objednatel může požadovat i dodání nové věci bez vad, pokud to není vzhledem k povaze vady nepřiměřené, ale pokud se vada týká pouze součástí věci, může objednatel požadovat jen výměnu součástí. Právo na dodání nové věci, nebo výměnu součástí má objednatel i v případě odstranitelné vady, pokud nemůže věc řádně užívat pro opakovaný výskyt vady po opravě nebo pro větší počet vad.
5. Dodavatel je povinen vadu odstranit na vlastní náklady.
6. V případě opravy vadných částí předmětu smlouvy se záruční doba prodlouží o dobu, po kterou nemohl být v důsledku zjištěné vady předmět smlouvy užíván vůbec nebo mohl být užíván jen v rozsahu nižším než obvyklém.
7. Reklamací lze uplatnit do posledního dne záruční doby, přičemž reklamáce musí být nejpozději poslední den záruční doby oznámena dodavateli. Uplatní-li objednatel právo z vadného plnění, potvrdí mu dodavatel obratem v písemné formě, že právo uplatnil.
8. Odstranění vady nemá vliv na nárok objednatelů vůči dodavateli na zaplacení smluvních pokut a náhradu škod souvisejících s vadami předmětu smlouvy.
9. V případě odpovědnosti dodavatele za vady platí dále zákon č. 89/2012 Sb., občanský zákoník, ve znění pozdějších předpisů.

Ustanovení V. Zajištění plnění povinností

1. V případě prodlení dodavatele s plněním dle smlouvy je stanovena smluvní pokuta ve výši 0,1 % ze smluvní ceny za každý den prodlení.
2. V případě prodlení objednatelů se zaplacením kupní ceny je stanovena smluvní pokuta ve výši 0,01 % z dlužné částky za každý den prodlení.
3. V případě porušení povinností uvedené v článku I. odst. 4 smlouvy je stanovena smluvní pokuta ve výši 1 000,- Kč za každý jednotlivý případ porušení.
3. Dodavatel zaplatí smluvní pokutu podle smlouvy na účet objednatelů do 14 dnů po obdržení vyúčtování smluvní pokuty. Objednatel zaplatí smluvní pokutu podle smlouvy na účet dodavatele do 14 dnů po obdržení vyúčtování smluvní pokuty.
4. Pokud není v ostatních ustanoveních smlouvy uvedeno jinak, zaplacení smluvní pokuty dodavatelem objednatelům nezbavuje dodavatele závazku splnit povinnosti dané mu smlouvou.
5. Oprávněnost nároku na smluvní pokutu není podmíněna žádnými formálními úkony ze strany objednatelů.
6. Ujednáním smluvní pokuty není dotčeno právo objednatelů na náhradu škody vzniklé

z porušení povinnosti, ke kterému se tato smluvní pokuta vztahuje. Objednatel je oprávněn požadovat náhradu případné škody způsobené porušením povinnosti, na kterou se vztahuje smluvní pokuta, v plné výši.

Ustanovení VI. **Odstoupení od smlouvy**

1. Každá ze stran má právo bez zbytečného odkladu odstoupit od smlouvy v případě podstatného porušení smlouvy a dále v případě porušení smlouvy, které nebylo v dodatečně 10 denní lhůtě stanovené ke sjednání nápravy ani přes písemnou výzvu napraveno.
2. Podstatným porušením smlouvy se vedle důvodů uvedených v občanském zákoníku rozumí zejména:
 - a. prodlení dodavatele s termínem plnění stanoveným touto smlouvou o více než 15 dnů, nedohodnou-li se strany písemně jinak,
 - b. prodlení objednatele s termínem úhrady ceny stanoveným touto smlouvou o více než 15 dnů; nedohodnou-li se strany písemně jinak.
3. V případě odstoupení objednatele od smlouvy z důvodu podstatného porušení smlouvy dodavatele nemá dodavatel nárok na zaplacení ceny podle čl. II. smlouvy, a to ani na její poměrnou část, pokud se objednatel s dodavatelem nedohodnou písemně jinak. Dodavatel je pouze oprávněn žádat po objednateli to, o co se objednatel obohatil. Odstoupením od smlouvy není dotčen nárok objednatele na náhradu případné škody.
4. V případě odstoupení dodavatele od smlouvy z důvodu podstatného porušení smlouvy objednatelem, nemá dodavatel nárok na úhradu ceny. Odstoupením od smlouvy není dotčen nárok dodavatele na náhradu případné škody.

Ustanovení VII. **Závěrečná ujednání**

1. Jakékoliv změny smlouvy jsou platné pouze tehdy, jestliže byly dohodnuty formou číslovaného dodatku ke smlouvě podepsaného oběma smluvními stranami. Tyto dodatky budou tvořit nedílnou součást smlouvy. Změny kontaktních osob se považují za provedené dnem doručení doporučeného dopisu druhé smluvní straně.
2. Oprávněné osoby uvedené v identifikačních údajích smluvních stran jsou oprávněny jednat každá samostatně.
3. Dodavatel je povinen mít po celou dobu montáže a instalace na místo plnění uzavřenou platnou a účinnou pojistnou smlouvu, jejímž předmětem je pojištění odpovědnosti za škodu způsobenou dodavatelem třetí osobě v minimální výši pojistného plnění 1 000 000,- Kč. Dodavatel je povinen předložit objednateli na jeho žádost kopii pojistné smlouvy případně potvrzení pojistitele. Porušení povinnosti dle věty první je považováno za podstatné porušení smlouvy.

Akce:	Transformace Domova u studánky - domek Rudoltice
Lokalita:	k. ú. Rudoltice u Lanškrouna p.č. 4245/90
Objekt:	vnitřní vybavení

P.č.	Název položky	MJ	Množství	Typové označení položky	Cena / MJ	Celkem
VR3 Nábytek						
1	VR3.1 Vestavěná skříň v kanceláři	kus	1	PROFIL NÁBYTEK - ATYP na zakázku	86 358,00	86 358,00
	specifikace dle VR3 Technická specifikace., označení VR3.1					
2	VR3.2 Skříň chodba zaměstnanci	kus	1	PROFIL NÁBYTEK - ATYP na zakázku	17 911,00	17 911,00
	specifikace dle VR3 Technická specifikace., označení VR3.2					
3	VR3.3 Skříň - chodba	kus	6	PROFIL NÁBYTEK - ATYP na zakázku	21 620,00	129 720,00
	specifikace dle VR3 Technická specifikace., označení VR3.3					
4	VR3.4 Skříň vstup	kus	1	PROFIL NÁBYTEK - ATYP na zakázku	27 050,00	27 050,00
	specifikace dle VR3 Technická specifikace., označení VR3.4					
5	VR3.5 Stůl konferenční	kus	1	PROFIL NÁBYTEK - ATYP na zakázku	5 850,00	5 850,00
	specifikace dle VR3 Technická specifikace., označení VR3.5					
6	VR3.6 Jídelní stůl hala	kus	1	PROFIL NÁBYTEK - ATYP na zakázku	6 750,00	6 750,00
	specifikace dle VR3 Technická specifikace., označení VR3.6					
7	VR3.7 TV stolek	kus	1	PROFIL NÁBYTEK - ATYP na zakázku	12 080,00	12 080,00
	specifikace dle VR3 Technická specifikace., označení VR3.7					
8	VR3.8 Šatní skříňky - šatna zaměstnanci	kus	3	A6238+A7660	7 720,00	23 160,00
	specifikace dle VR3 Technická specifikace., označení VR3.8					
9	VR3.9 Kancelářské křeslo	kus	2	YORK ŠÉF	4 380,00	8 760,00
	specifikace dle VR3 Technická specifikace., označení VR3.9					
10	VR3.10 Stůl kancelářský	kus	2	PROFIL NÁBYTEK - ATYP na zakázku	7 150,00	14 300,00
	specifikace dle VR3 Technická specifikace., označení VR3.10					
11	VR3.11 Kontejner se zásuvkami	kus	2	PROFIL NÁBYTEK - ATYP na zakázku	4 850,00	9 700,00
	specifikace dle VR3 Technická specifikace., označení VR3.11					

Akce:	Transformace Domova u studánky - domek Rudoltice
Lokalita:	k. ú. Rudoltice u Lanškrouna p.č. 4245/90
Objekt:	vnitřní vybavení

P.č.	Název položky	MJ	Množství	Typové označení položky	Cena / MJ	Celkem
12	VR3.12 Stůl jednací	kus	1	PROFIL NÁBYTEK - ATYP na zakázku	6 200,00	6 200,00
	specifikace dle VR3 Technická specifikace., označení VR3.12					
13	VR3.13 Zahradní nábytek - židle s područkami	kus	6	DT151	3 092,00	18 552,00
	specifikace dle VR3 Technická specifikace., označení VR3.13					
14	VR3.14 Zahradní nábytek - malý stolek	kus	3	RENO	2 616,00	7 848,00
	specifikace dle VR3 Technická specifikace., označení VR3.14					
15	VR3.15 Zahradní nábytek - křeslo s područkami	kus	4	AROSA	2 680,00	10 720,00
	specifikace dle VR3 Technická specifikace., označení VR3.15					
16	VR3.16 Zahradní nábytek - stůl	kus	1	VIDAXL STŮL ČERNÝ+ SKLO	4 020,00	4 020,00
	specifikace dle VR3 Technická specifikace., označení VR3.16					
17	VR3.17 Noční stolek	kus	6	PROFIL NÁBYTEK - ATYP na zakázku	4 750,00	28 500,00
	specifikace dle VR2 Technická specifikace., označení VR3.17					
18	VR3.18 Jídelní stolek	kus	6	PROFIL NÁBYTEK - ATYP na zakázku	8 450,00	50 700,00
	specifikace dle VR2 Technická specifikace., označení VR3.18					
19	VR3.19 Stůl jídelní	kus	6	PROFIL NÁBYTEK - ATYP na zakázku	6 200,00	37 200,00
	specifikace dle VR2 Technická specifikace., označení VR3.19					
20	VR3.20 Šatní skříň	kus	6	PROFIL NÁBYTEK - ATYP na zakázku	12 700,00	76 200,00
	specifikace dle VR2 Technická specifikace., označení VR3.20					
21	VR3.21 Komoda	kus	6	PROFIL NÁBYTEK - ATYP na zakázku	10 386,00	62 316,00
	specifikace dle VR2 Technická specifikace., označení VR3.21					
22	VR3.22 Křeslo hala	kus	2	Gavota	17 670,00	35 340,00
	specifikace dle VR2 Technická specifikace., označení VR3.22					
23	VR2.23 Židle s područkami pokoj, chodba, hala	kus	16	Impuls	3 456,00	55 296,00
	specifikace dle VR2 Technická specifikace., označení VR2.15					
24	VR3.24 Regál špinavé prádlo	kus	1	NA ZAKÁZKU	6 156,00	6 156,00
	specifikace dle VR3 Technická specifikace., označení VR3.24					
25	VR3.25 Regál prádelna	kus	1	NA ZAKÁZKU	4 125,00	4 125,00
	specifikace dle VR3 Technická specifikace., označení VR3.25					
26	VR3.26 Regály sklad	kus	2	NA ZAKÁZKU	9 912,00	19 824,00

Akce:	Transformace Domova u studánky - domek Rudoltice
Lokalita:	k. ú. Rudoltice u Lanškrouna p.č. 4245/90
Objekt:	vnitřní vybavení

P.č.	Název položky	MJ	Množství	Typové označení položky	Cena / MJ	Celkem
	specifikace dle VR3 Technická specifikace., označení VR3.26					
27	VR3.27 Regál sklad zahrada	kus	1	NA ZAKÁZKU	5 550,00	5 550,00
	specifikace dle VR3 Technická specifikace., označení VR3.27					
28	VR3.28 Regál sklad zahrada 2	kus	1	NA ZAKÁZKU	5 550,00	5 550,00
	specifikace dle VR3 Technická specifikace., označení VR3.28					
29	VR3.29 Regál sklad zahrada 3	kus	1	NA ZAKÁZKU	5 550,00	5 550,00
	specifikace dle VR3 Technická specifikace., označení VR3.29					
30	VR3.30 Regál spíž	kus	2	NA ZAKÁZKU	3 186,00	6 372,00
	specifikace dle VR3 Technická specifikace., označení VR3.30					
31	VR3.31 Regál spíž 2	kus	1	NA ZAKÁZKU	5 995,00	5 995,00
	specifikace dle VR3 Technická specifikace., označení VR3.31					
32	VR3.32 Židle jednací kancelář	kus	2	TRINITY, SÍŤ	1 376,00	2 752,00
	specifikace dle VR3 Technická specifikace., označení VR3.32					
Celkem za	VR3 Nábytek					796 405,00

Rekapitulace daní			
Základ pro základní DPH	21	%	796 405,00
Základní DPH	21	%	167 245,05
Zaokrouhlení			
Cena celkem s DPH			963 650,05

Poznámka
Všechny uvedené položky jsou včetně dopravy a montáže.

a) Obsah

VR3.1	Vestavěná skříň v kanceláři	2
VR3.2	Skříň chodba zaměstnanci	2
VR3.3	Skříně – chodba	3
VR3.4	Skříň vstup	4
VR3.5	Stůl konferenční	5
VR3.6	Jídelní stůl hala	5
VR3.7	TV stolek	6
VR3.8	Šatní skříňky - šatna zaměstnanci	6
VR3.9	Kancelářské křeslo	7
VR3.10	Stůl kancelářský	7
VR3.11	Kontejner se zásuvkami	8
VR3.12	Stůl jednací	8
VR3.13	Zahradní nábytek – židle s područkami	9
VR3.14	Zahradní nábytek – malý stolek	9
VR3.15	Zahradní nábytek – křeslo s područkami	9
VR3.16	Zahradní nábytek – stůl	9
VR3.17	Noční stolek	10
VR3.18	Jídelní stolek	10
VR3.19	Stůl jídelní	10
VR3.20	Šatní skříň	11
VR3.21	Komoda	12
VR3.22	Křeslo hala	13
VR3.23	Židle s područkami – pokoj, chodba, hala	13
VR3.24	Regál špinavé prádlo	13
VR3.25	Regál prádelna	13
VR3.26	Regály sklad	13
VR3.27	Regál sklad zahrada	14
VR3.28	Regál sklad zahrada 2	14
VR3.29	Regál sklad zahrada 3	14
VR3.30	Regál spíž	14
VR3.31	Regál spíž 2	14
VR3.32	Židle jednací kancelář	15

VR3.1 Vestavěná skříň v kanceláři

- Rozměry Š. x H. x V. = cca 230(120+110) x 60 x (200+30) cm (skutečné rozměry nutné zaměřit na stavbě)
- Vnitřní uspořádání dle nákresu
- Materiál LTD min 18 mm, dekor barva RAL 1013
- Přední hrany ABS min 2 mm, ostatní viditelné hrany min 0,5 mm
- Dveře uzamykatelné – součástí dodávky pouze montáž zámku (– vložku a klíče dodá zhotovitel stavby– součást systému generálního klíče – pozice generálního klíče 35 levá skříň, 36 pravá skříň)
- Úchytky kovové svislé, barva dle výběru investora
- závěsy s integrovaným tlumením dorazu
- rektifikační kovové nožičky skryté za sokl
- sokl nacvakávací z LTD min 18 mm + ABS min 0,5 mm
- součástí dodávky je ocelový trezor – musí umožňovat přikotvení k podlaze
 - o vnitřní objem min. 50 l
 - o bezpečnostní třída S2
 - o elektronický zámek
 - o ohnivzdorný
 - o rozměry Š. x H. x V. = 55 x 50 x 60 cm (+/- 10 cm) – přizpůsobit velikosti trezoru vnitřní uspořádání skříně
 - o dvouplášťový

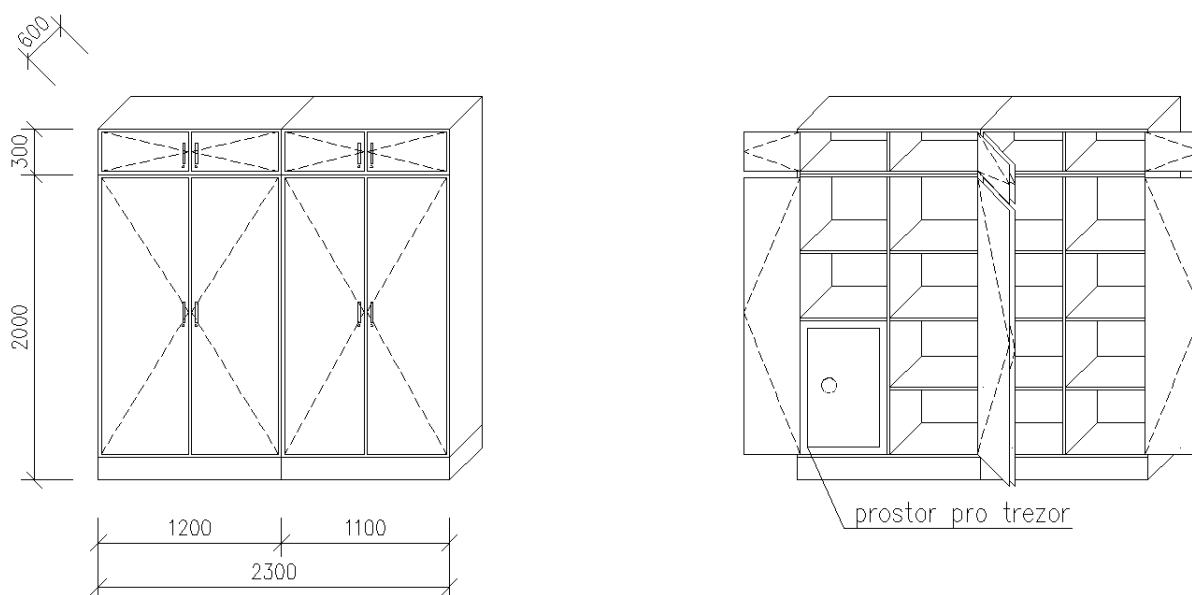

VR3.2 Skříň chodba zaměstnanci

- Materiál LTD min 18 mm, dekor barva RAL 1013
- Přední hrany ABS min 2 mm, ostatní viditelné hrany min 0,5 mm
- Úchytky kovové svislé, barva dle výběru investora
- Kování s integrovaným tlumením dorazu
- rektifikační kovové nožičky skryté za sokl
- sokl nacvakávací z LTD min 18 mm + ABS min 0,5 mm
- Rozměry š. x hl. x v. = cca 125 x 60 x 200+30 cm (skutečné rozměry nutné zaměřit na stavbě)
- Vnitřní uspořádání dle nákresu

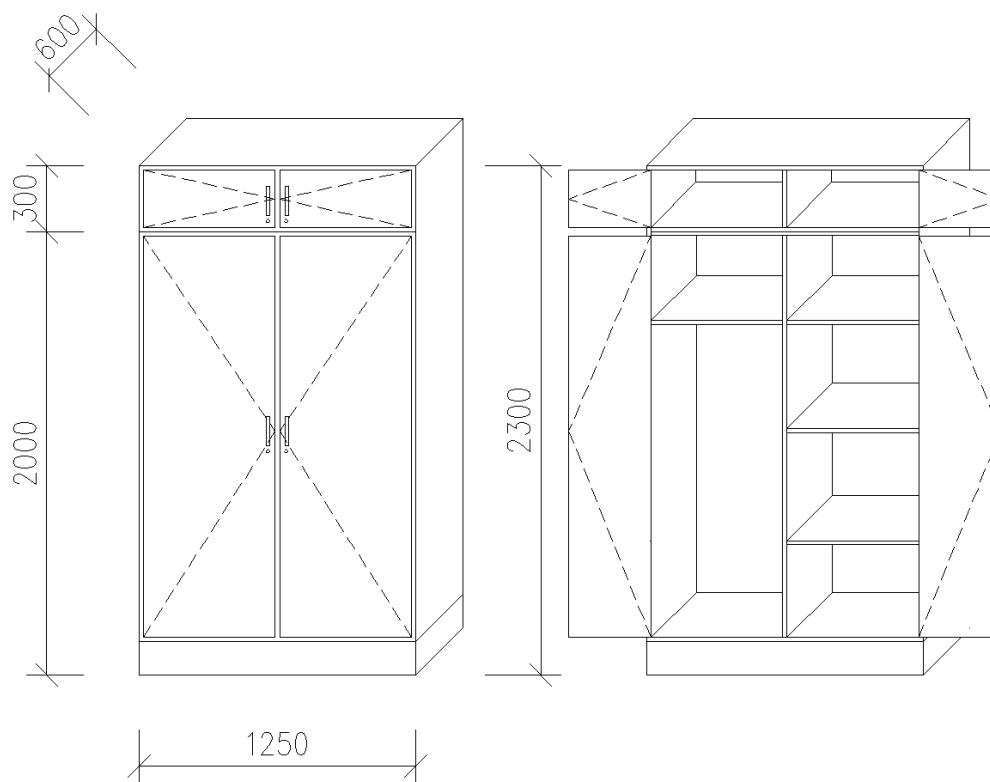

VR3.3 Skříň – chodba

- Materiál LTD min 18 mm, dekor barva RAL 1013
- Přední hrany min ABS 2 mm, ostatní viditelné hrany min 0,5 mm
- Dveře uzamykatelné – součástí dodávky pouze montáž zámku (– vložku a klíče dodá zhotovitel stavby - součást systému generálního klíče – pozice generálního klíče 22a-27a)
- Úchytky kovové svislé, barva dle výběru investora
- závěsy s integrovaným tlumením dorazu
- rektifikační kovové nožičky skryté za sokl
- sokl nacvakávací z LTD min 18 mm + ABS min 0,5 mm
- Rozměry š. x hl. x v. cca = 160 x 60 x 230 cm (skutečné rozměry nutné zaměřit na stavbě)
- součástí dodávky 1x výsuvná tyč na ramínka – provedení kovové



- Vnitřní uspořádání dle nákresu

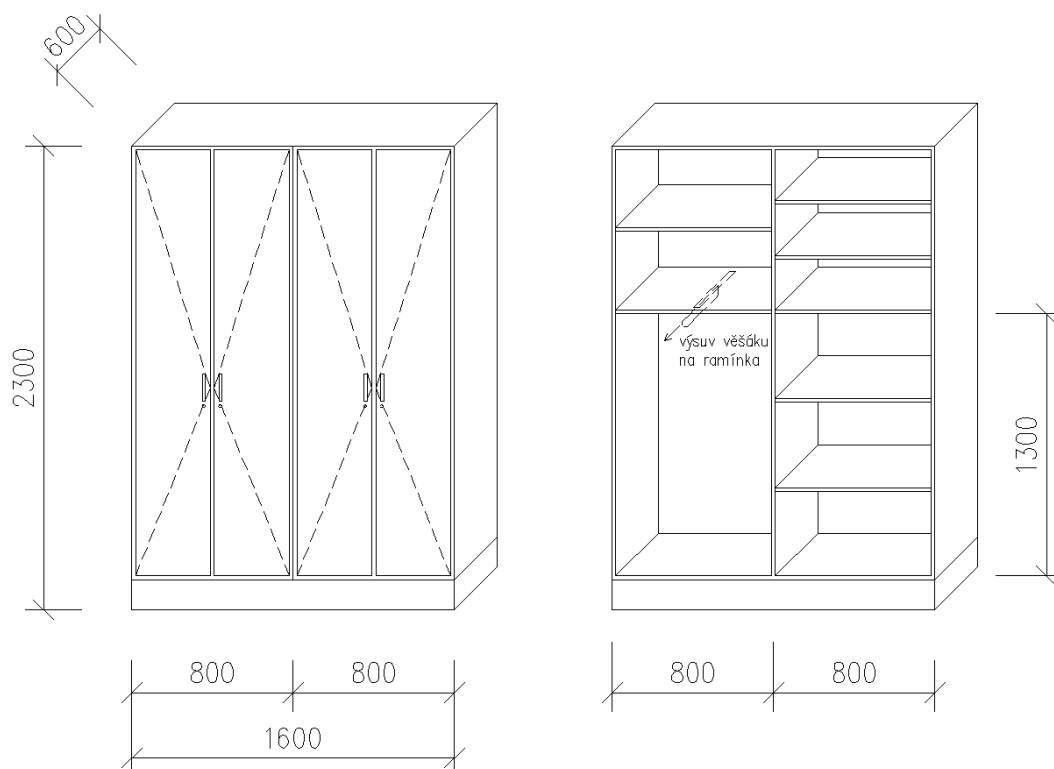

VR3.4 Skříň vstup

- Materiál LTD min 18 mm, dekor barva RAL 1013
- Přední hrany min ABS 2 mm, ostatní viditelné hrany min 0,5 mm
- závěsy s integrovaným tlumením dorazu
- rektifikační kovové nožičky skryté za sokl
- sokl nacvakávací z LTD min 18 mm + ABS min 0,5 mm
- Rozměry š. x hl. x v. = cca 120 x 60 x 230 cm (skutečné rozměry nutné zaměřit na stavbě)
- Uspořádání dle nákresu
- 6x uzamykatelný prostor – součástí dodávky pouze montáž zámku (– vložku a klíče dodá zhotovitel stavby – součást systému generálního klíče – pozice generálního klíče 22c-27c)
- Dvířka s větracími otvory – materiál mřížky kartáčovaný hliník, vnější rozměr min 400x 100 mm

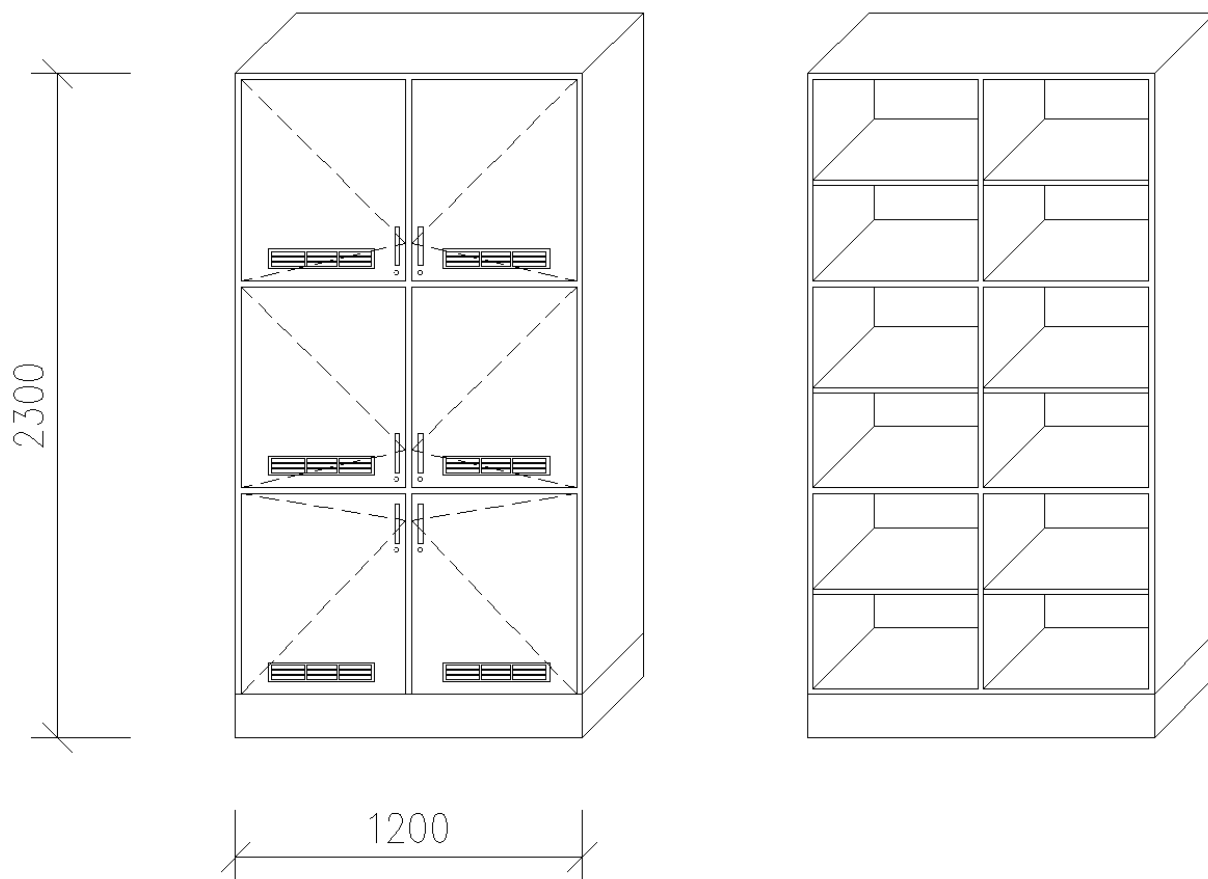

VR3.5 Stůl konferenční

- Rozměry š. x hl. x v. = 120 x 70 x 45 cm
- Deska HPL tl. min. 2,5 cm, hrany ABS min 2 mm, dekor dřevo – buk
- Podnož kovová, barva světle šedá - např. RAL 9002 nebo 7038
- Tolerance rozměrů +/- 5 cm (neplatí pro tloušťku desky)
- Zakulacené rohy

VR3.6 Jídelní stůl hala

- Deska HPL 160 x 80 x 2,5 cm, dekor dřevo – buk
- hrany ABS min 2 mm
- Výška stolu 75 cm
- Tolerance rozměrů +/- 5 cm (neplatí pro tloušťku desky)
- Kovová podnož, barva světle šedá - např. RAL 9002 nebo 7038
- Zakulacené rohy

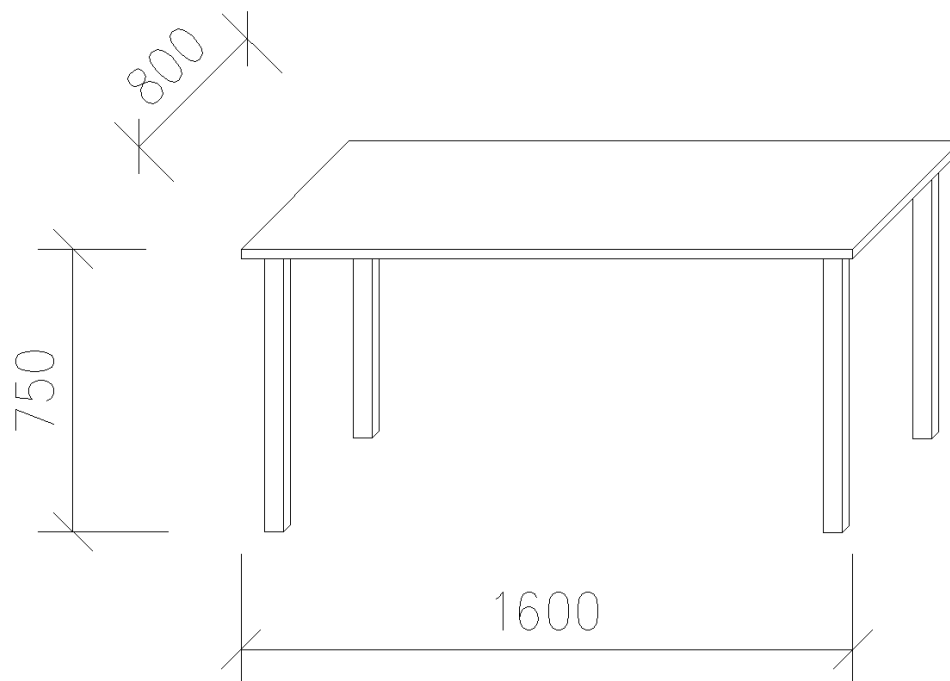

VR3.7 TV stolek

- Materiál LTD min 18 mm, horní deska tl. 25 mm, hrany ABS min 2 mm dekor dřevo – buk
- Kovová podnož světle šedá - např. RAL 9002 nebo 7038
- 3x zásuvka na kovových pojezdnicích, celovýsuv s tlumeným dotahem, možnost vyjmutí zásuvky bez použití nářadí, min. nosnost 45 kg
- Úchytky kovové, barva dle výběru investora
- Uspořádání dle nákresu
- Rozměry Š. x H. x V. = 140 x 40 x 45 cm (+/- 5cm)

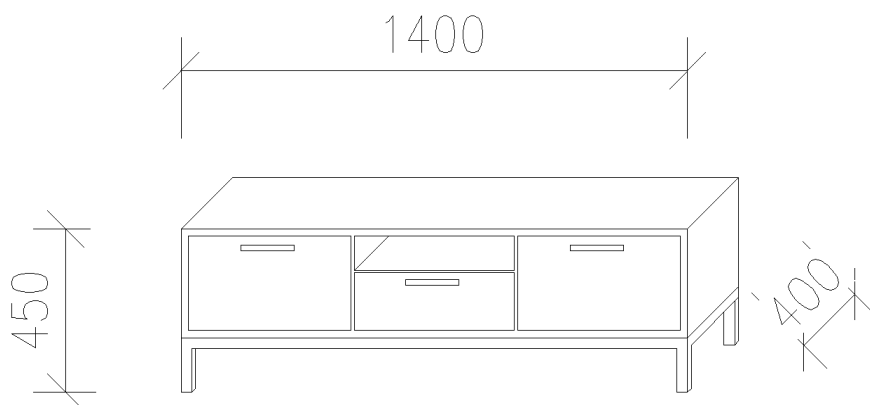

VR3.8 Šatní skříňky - šatna zaměstnanci

- Minimální rozměry dle nákresu
- Výška lavičky 375 mm (tolerance +/- 50 mm)
- Set 2 skříňky
- Svařovaná konstrukce z ocelového plechu, hrany s bezpečnostními ohyby, RAL dle výběru investora
- Laminované dveře – dekor barva RAL 1013

- Každý oddíl obsahuje polici (nosnost min. 25 kg), šatní tyč a min. 2 háčky
- Kovové panty
- závěsy s integrovaným tlumením dorazu
- Cylindrický zámek – součást dodávky vložka, 2x klíč + montáž

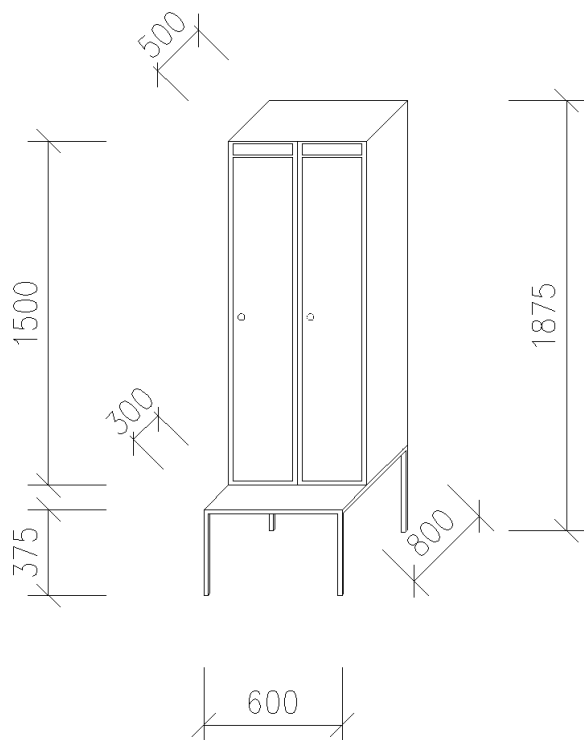

VR3.9 Kancelářské křeslo

- Prodyšný opěrák
- Područky výškově stavitelné
- Synchronní mechanika s aretací ve zvolené poloze a s regulací síly protitlaku opěradla
- Nosnost min. 120 kg
- Sedák čalouněný
- Kříž včetně koleček průměru 60 mm
- Výška opěrky hlavy nastavitelná min. 70 cm, max, 75 cm, úhlově nastavitelná opěrka hlavy
- Výškově stavitelná bederní opěrka
- Výška sedáku nastavitelná
- Barva dle výběru investora

VR3.10 Stůl kancelářský

- Rozměry š. x hl. x v. = 160 x 75 x 75 cm (tolerance +/- 5 cm)
- Podnož kovová tvar L, světle šedá - např. RAL 9002 nebo 7038
- Deska HPL tl. 2,5 cm, dekor barva RAL 1013
- 2x průchodka na kabely
- Včetně krycí desky na zadní straně z HPL tl. 2,5 cm, dekor barva RAL 1013
- Hrany ABS min 2 mm

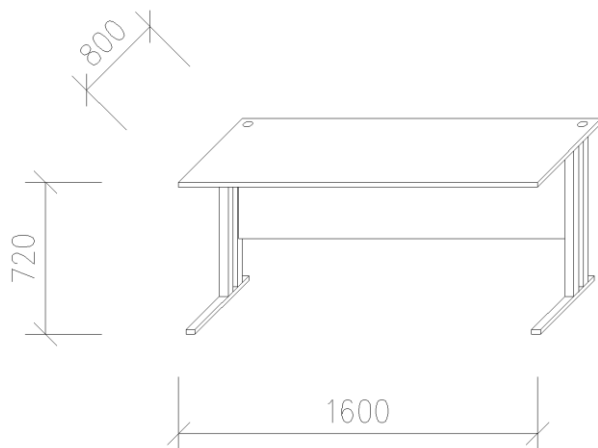

VR3.11 Kontejner se zásuvkami

- 3 zásuvky, celovýsuv s tlumeným dotahem
- Centrální zámek umožňující uzamčení všech zásuvek najednou
- možnost vyjmutí zásuvky bez použití nářadí
- Rozměry š. x hl. x v. = 40 x 60 x 60 cm (+/- 5 cm)
- Pohledový ze všech stran
- Včetně 4 otočných koleček, dvě kolečka opatřena brzdou pro zajištění
- Úchytky kovové, barva dle výběru investora
- Materiál LTD tl. min 18 mm, horní deska tl. 25 mm, dekor barva RAL 1013
- Hrany ABS 2 mm

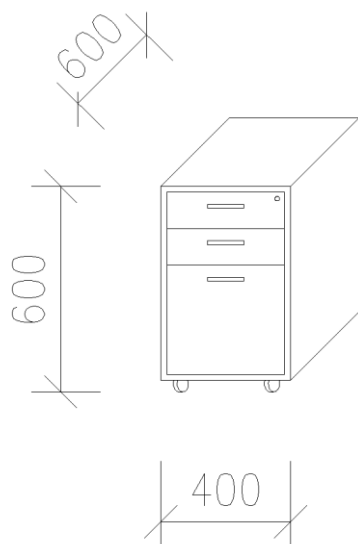

VR3.12 Stůl jednací

- Deska HPL 80x80x2,5 cm, dekor barva RAL 1013
- ABS hrany 2 mm
- Kovová podnož světle šedá - např. RAL 9002 nebo 7038
- Výška 75 cm
- Tolerance rozměrů +/- 5 cm (neplatí pro tloušťku desky)

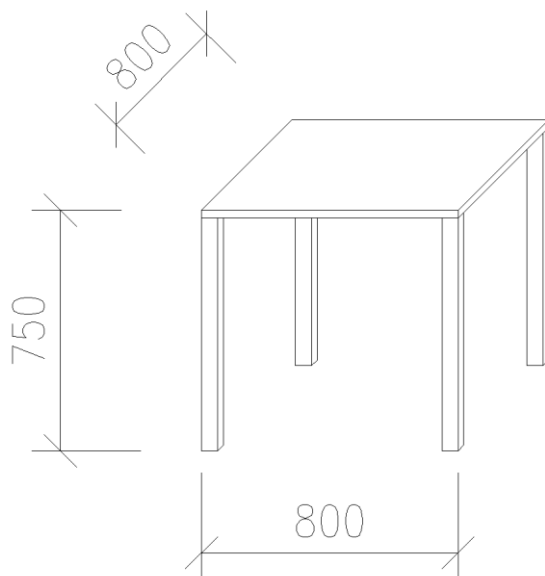

VR3.13 Zahradní nábytek – židle s područkami

- Minimální rozměry Š. x H. x V.= 55 x 60 x 90 cm (tolerance +/- 10 cm)
- Výška sedáku od země 40-45 cm
- Včetně područek
- umělý ratan barva dle výběru investora
- včetně podušky - barva dle výběru investora
- Nosnost min. 110 kg
- nosná konstrukce kovová – barva dle výběru investora

VR3.14 Zahradní nábytek – malý stolek

- Průměr kruhové desky 60 cm
- Výška stolku 75 cm
- Tolerance +/- 5 cm
- umělý ratan barva dle výběru investora
- nosná konstrukce kovová – barva dle výběru investora
- deska z tvrzeného bezpečnostního skla

VR3.15 Zahradní nábytek – křeslo s područkami

- umělý ratan barva dle výběru investora
- včetně podušky – barva dle výběru investora
- nosná konstrukce kovová – barva dle výběru investora
- Minimální rozměry Š. x H. x V.= 70 x 70 x 80 cm (tolerance +/- 10 cm)
- Nosnost min. 110 kg

VR3.16 Zahradní nábytek – stůl

- nosná konstrukce kovová – barva dle výběru investora
- umělý ratan barva dle výběru investora
- Deska stolu z bezpečnostního skla síly min. 8 mm
- Vč. plastových podlahových vyrovnávacích šroubů
- Výška 75 cm
- Obdélníkový – sklo 120x80 cm

- Tolerance +/- 5 cm

VR3.17 Noční stolek

- Horní zásuvka se zámkem s cylindrickou vložkou (součást dodávky + 2x klíč) a kovovou pojezdnicí, celovýsuv s tlumeným dotahem
- Rozměry š. x hl. x v. = 45 x 50 x 80 cm (tolerance +/- 5 cm)
- Materiál LTD tl. min 18 mm, horní deska tl. 25 mm, dekor dřevo – buk
- Hrany ABS min 2 mm
- Boční věšák kovový, úchytky kovové, barva dle výběru investora
- 4 otočná kolečka, min. 2 brzditelná

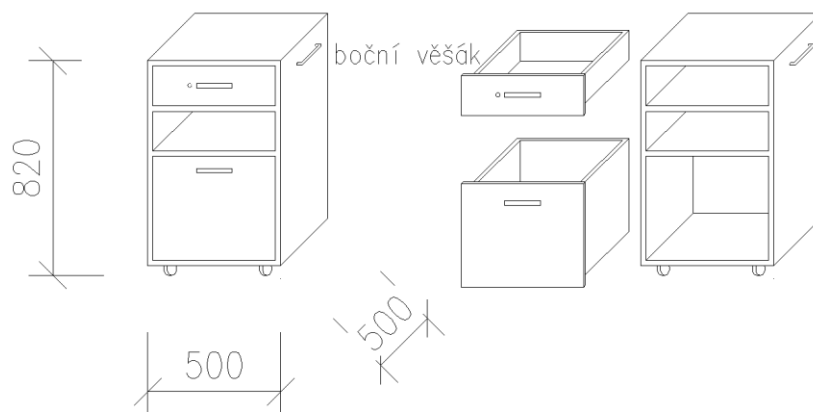

VR3.18 Jídelní stolek

- kovová konstrukce
- Výškově stavitelná jídelní deska s posilováním pružinami, min.70 až 105 cm, tolerance +/- 5 cm
- Jídelní deska min. 85 x 40 cm, tolerance +/- 5 cm
- po stranách gumové ochranné lišty
- Deska musí bez převržení unést 30 kg na okraji
- Kolečka průměru min. 50 mm (75 mm), min. dvě kolečka zabrzditelná
- Dekor dřevo – buk
- Možnost naklápění jídelní desky ve své ose na obě strany, možnost aretace

VR3.19 Stůl jídelní

- Deska 80 x 80 x 1,8 cm, LTD dekor dřevo – buk
- hrany ABS 2 mm
- Výška stolu 75 cm
- Tolerance rozměrů +/- 5 cm
- 4 kovové nohy s rektifikací
- Minimální světlá vzdálenost noh stolu 70 cm kvůli zajíždění speciálních vozíků

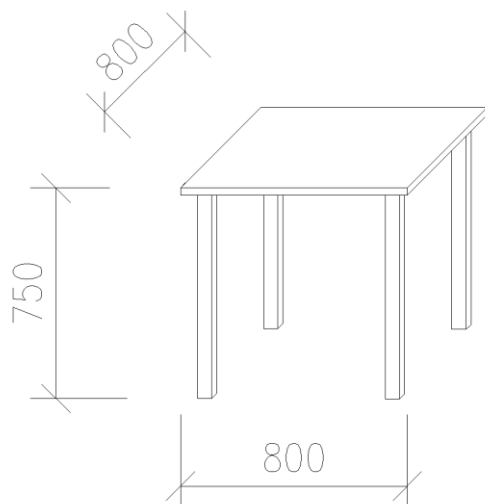

VR3.20 Šatní skříň

- Materiál LTD min 18 mm, dekor dřevo – buk
- Přední hrany ABS min 2 mm, ostatní viditelné hrany min 0,5 mm
- Dveře uzamykatelné – součástí dodávky pouze montáž zámku (– vložku a klíče dodá zhotovitel stavby - součást systému generálního klíče - pozice generálního klíče 22b-27b)
- Úchytky kovové svislé, barva dle výběru investora
- závěsy s integrovaným tlumením dorazu
- rektifikační kovové nožičky skryté za sokl
- Rozměry š. x hl. x v. = 84 x 60 x 230 cm (tolerance +/- 20 mm)
- vnitřní uspořádání dle nákresu
- součástí dodávky 1x trezor uzamykatelný – zámek s cylindrickou vložkou (zámek součástí dodávky + 2x klíč) rozměr 300x300x150 mm (+/- 20 mm)
- součástí dodávky 1x věšákový výsuv na kalhoty včetně min. 10 žeber pro zavěšení kalhot/sukní..., – provedení kovové



- součástí dodávky 1x výsuvná tyč na ramínka – provedení kovové



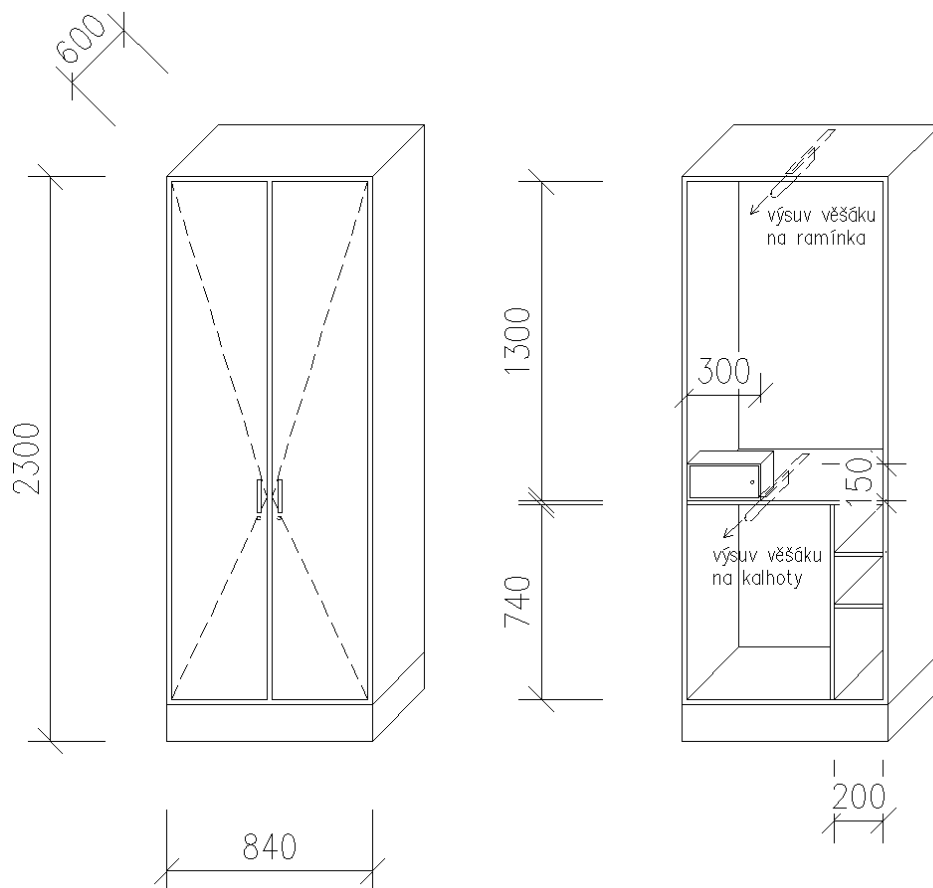

VR3.21 Komoda

- Materiál LTD min 18 mm, dekor dřevo – buk
- Přední hrany ABS min 2 mm, ostatní viditelné min 0,5 mm
- Úchytky kovové vodorovné dle nákresu, barva dle výběru investora
- Zásuvky na kovových pojezdnících, celovýsuv s tlumeným dotahem, možnost vyjmutí zásuvky bez použití nářadí, min. nosnost 45 kg
- rektifikační kovové nožičky skryté za sokl
- Rozměry š. x hl. x v. =85 x 60 x 90 cm (tolerance +/- 20 mm)

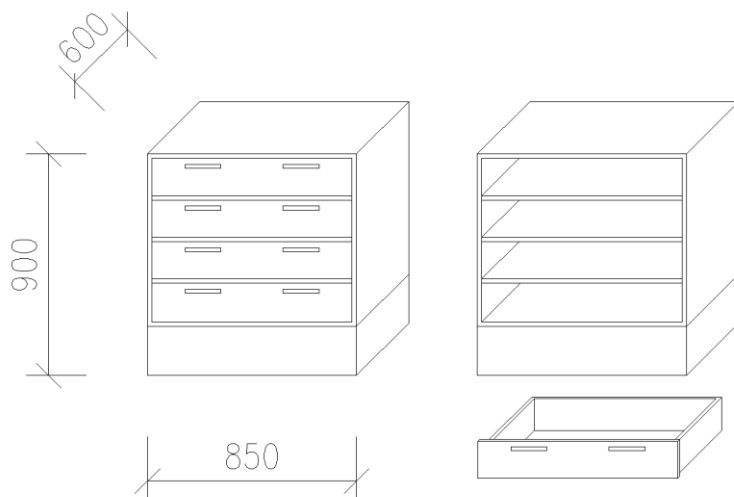

VR3.22 Křeslo hala

- Výška sedáku 50 cm
- Šířka 90 cm
- Výška 90 cm
- Hloubka 90 cm
- S možností rozložení do polohy s vytaženou podnožkou
- Čalounění – koženka (antibakteriální ochrana, povrchová úprava proti skvrnám, odolnost proti plísním, UV záření, antistatický povrch)
- Včetně opěrek
- Otočná kolečka s brzdou
- Tolerance rozměrů +/- 5 cm
- Barva dle výběru investora

VR3.23 Židle s područkami – pokoj, chodba, hala

- Koženka barvy dle výběru investora
- Konstrukce dřevěná
- Stohovatelná židle
- Oddělený sedák a opěradlo, tvarovaná překližka
- Čalouněný
- Samozhášitelný molitan
- Snímatelný pratelný potah
- Nepropustná separační vrstva sedáku
- Rozměry š. x hl. x v. = 55 x 55 x 90 cm
- Tolerance +/- 5 cm

VR3.24 Regál špinavé prádlo

- Šířka celkem 1700 mm (tolerance +/- 10 cm, maximální rozměr dle skutečného rozměru na stavbě!)
- Hloubka 600 mm (tolerance +/- 5 cm)
- Výška horní police 2300 mm (tolerance +/- 5 cm)
- Počet polic 5, výškově nastavitelné, police kovové pozinkované
- Nosnost každé police min. 200 kg
- Celková nosnost min. 1000 kg
- Kovová nosná konstrukce, pozinkovaná

VR3.25 Regál prádelna

- Šířka celkem 1300 mm (tolerance +/- 10 cm, maximální rozměr dle skutečného rozměru na stavbě!)
- Hloubka 600 mm (tolerance +/- 5 cm)
- Výška horní police 2300 mm (tolerance +/- 5 cm)
- Počet polic 5, výškově nastavitelné, police kovové pozinkované
- Nosnost každé police min. 200 kg
- Celková nosnost min. 1000 kg
- Kovová nosná konstrukce, pozinkovaná

VR3.26 Regály sklad

- Šířka celkem 3900 mm (3x 1300 mm) (tolerance celkové šířky +/- 10 cm, maximální rozměr dle skutečného rozměru na stavbě!)
- Hloubka 800 mm (tolerance +/- 5 cm)
- Výška horní police 2300 mm (tolerance +/- 5 cm)

- Počet polic 5, výškově nastavitelné, police kovové pozinkované
- Nosnost každé police min. 200 kg
- Celková nosnost min. 1000 kg
- Kovová nosná konstrukce, pozinkovaná

VR3.27 Regál sklad zahrada

- Šířka 1700 mm (tolerance +/- 10 cm, maximální rozměr dle skutečného rozměru na stavbě!)
- Hloubka 400 mm (tolerance +/- 5 cm)
- Výška horní police 2300 mm (tolerance +/- 5 cm)
- Počet polic 5, výškově nastavitelné, police kovové pozinkované
- Nosnost každé police min. 200 kg
- Celková nosnost min. 1000 kg
- Kovová nosná konstrukce, pozinkovaná

VR3.28 Regál sklad zahrada 2

- Šířka 1500 mm (tolerance +/- 10 cm, maximální rozměr dle skutečného rozměru na stavbě!)
- Hloubka 400 mm (tolerance +/- 5 cm)
- Výška horní police 2300 mm (tolerance +/- 5 cm)
- Počet polic 5, výškově nastavitelné, police kovové pozinkované
- Nosnost každé police min. 200 kg
- Celková nosnost min. 1000 kg
- Kovová nosná konstrukce, pozinkovaná

VR3.29 Regál sklad zahrada 3

- Šířka 1700 mm (tolerance +/- 10 cm, maximální rozměr dle skutečného rozměru na stavbě!)
- Hloubka 400 mm (tolerance +/- 5 cm)
- Výška horní police 2300 mm (tolerance +/- 5 cm)
- Počet polic 5, výškově nastavitelné, police kovové pozinkované
- Nosnost každé police min. 200 kg
- Celková nosnost min. 1000 kg
- Kovová nosná konstrukce, pozinkovaná

VR3.30 Regál spíž

- Šířka 1000 mm (tolerance +/- 10 cm, maximální rozměr dle skutečného rozměru na stavbě!)
- Hloubka 400 mm (tolerance +/- 5 cm)
- Výška horní police 2300 mm (tolerance +/- 5 cm)
- Počet polic 6, výškově nastavitelné, police kovové pozinkované
- Nosnost každé police min. 200 kg
- Celková nosnost min. 1200 kg
- Kovová nosná konstrukce, pozinkovaná

VR3.31 Regál spíž 2

- Šířka 2600 mm (2x1300 mm) (tolerance celkové šířky +/- 10 cm, maximální rozměr dle skutečného rozměru na stavbě!)
- Hloubka 400 mm (tolerance +/- 5 cm)
- Výška horní police 2300 mm (tolerance +/- 5 cm)
- Počet polic 6, výškově nastavitelné, police kovové pozinkované
- Nosnost každé police min. 200 kg
- Celková nosnost min. 1200 kg
- Kovová nosná konstrukce, pozinkovaná

VR3.32 Židle jednací kancelář

- Barva dle výběru investora
- Stohovatelná
- Konstrukce kovová
- Sedadlo – látkové
- Opěrák síťový
- Područky pevné
- Min. nosnost 120 kg
- Minimální rozměry – výška 85 cm, šířka sedáku 45 cm, hloubka sedáku 45 cm
- výška sedáku 45 cm (tolerance +/- 5 cm)
- nohy vybavené plastovým nástavcem proti poškozování podlahy